

## **ИНСТРУКЦИИ ЗА УПОТРЕБА**

**P074 Проходилка Plebani Monza**

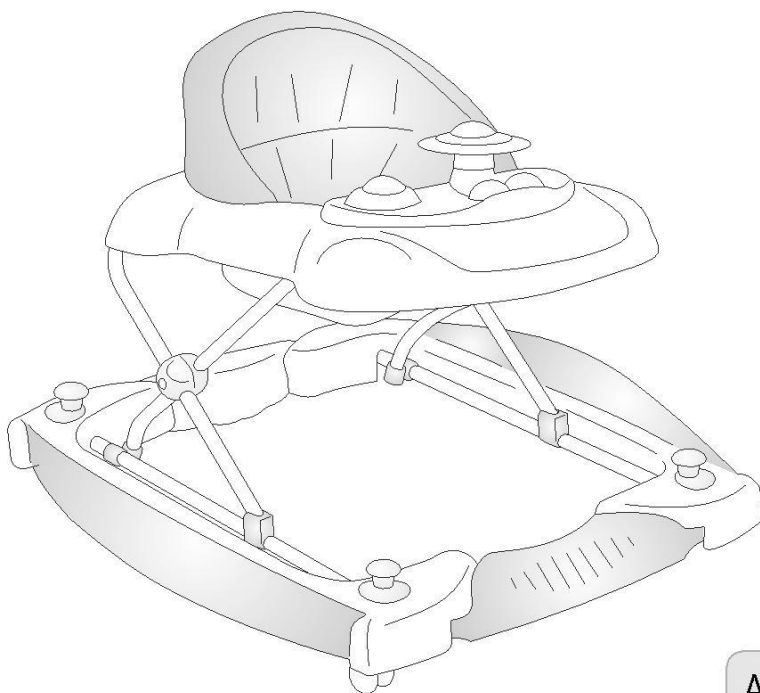

**ART - 074**

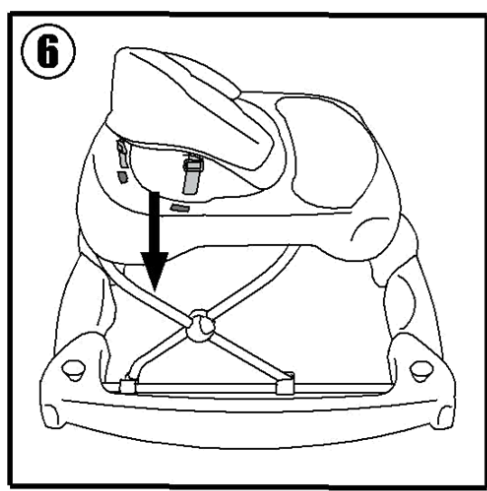
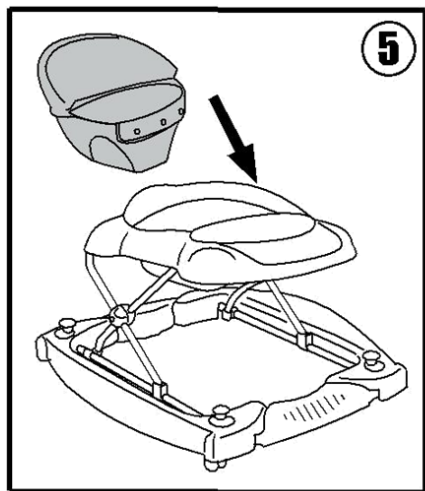
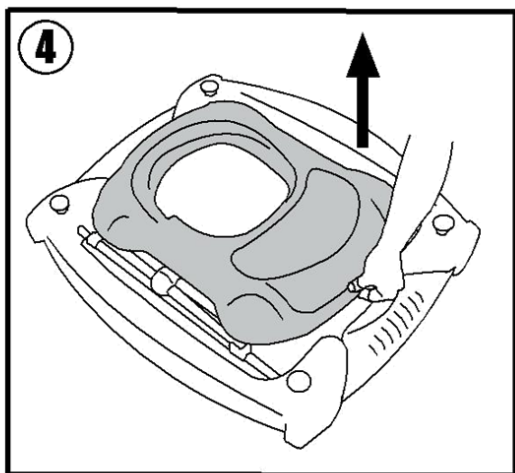
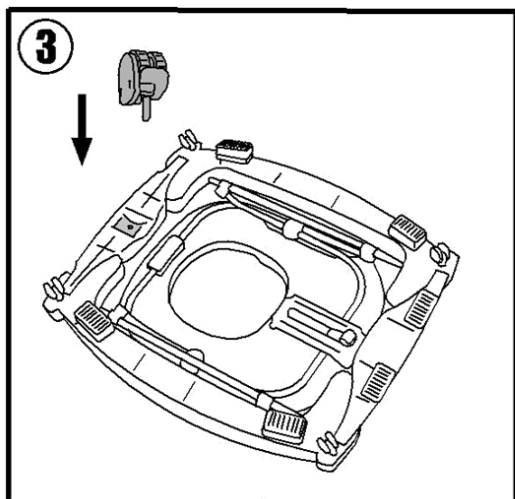
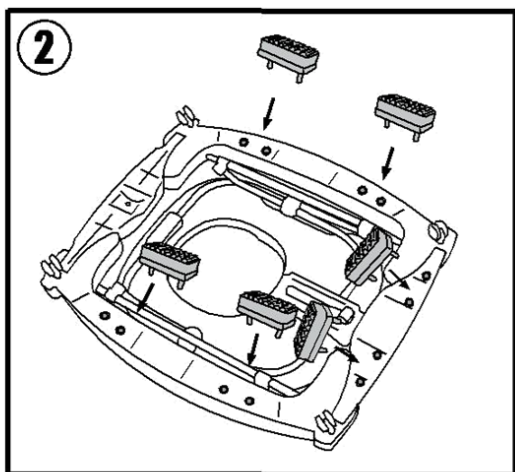
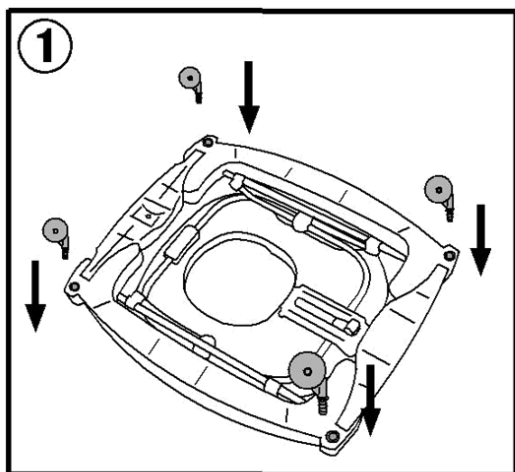

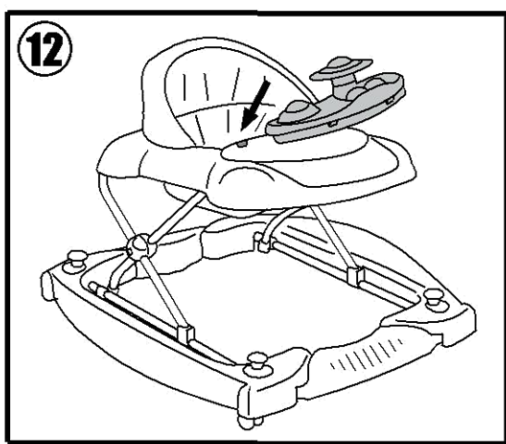
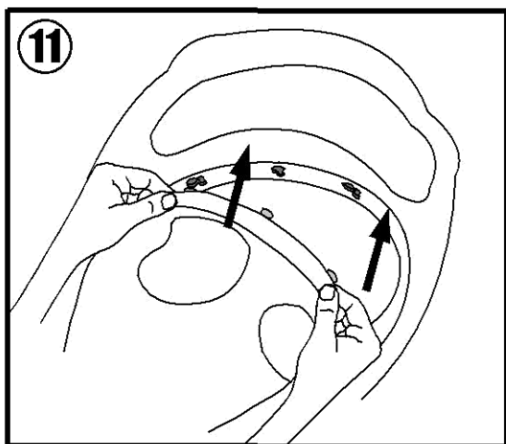
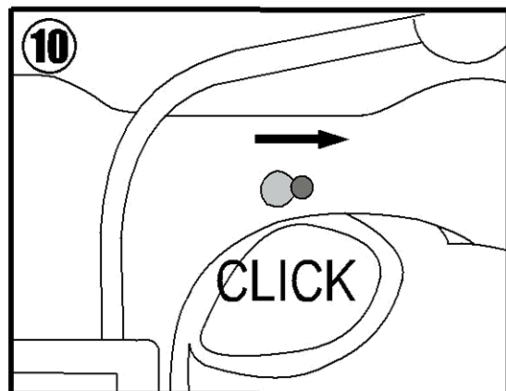
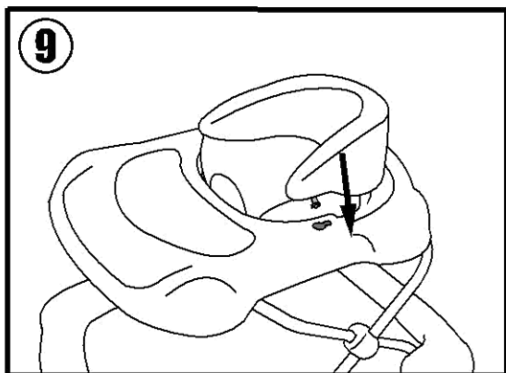
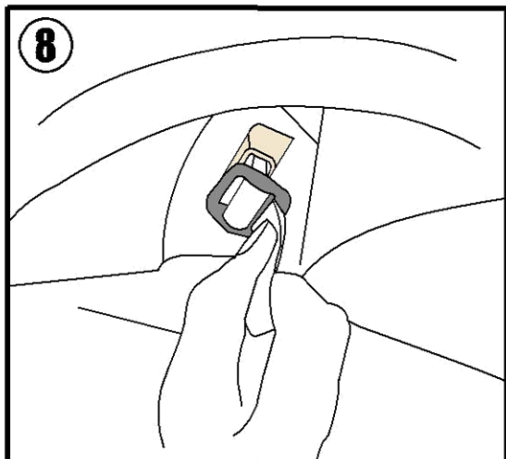
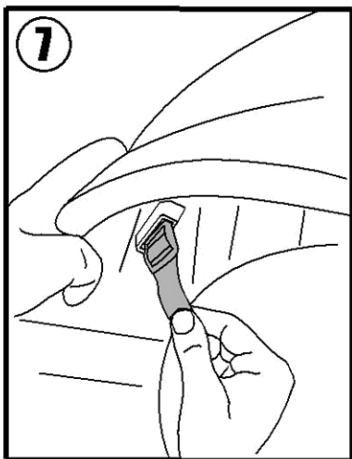

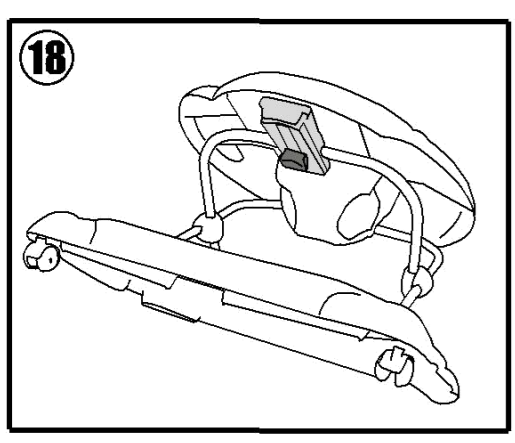
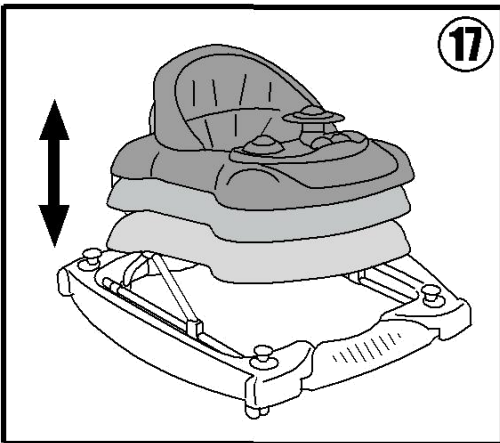
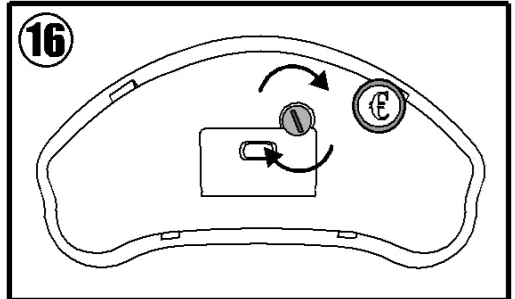
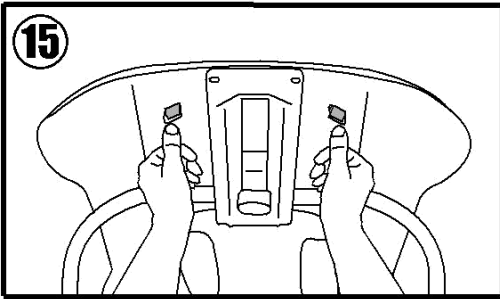
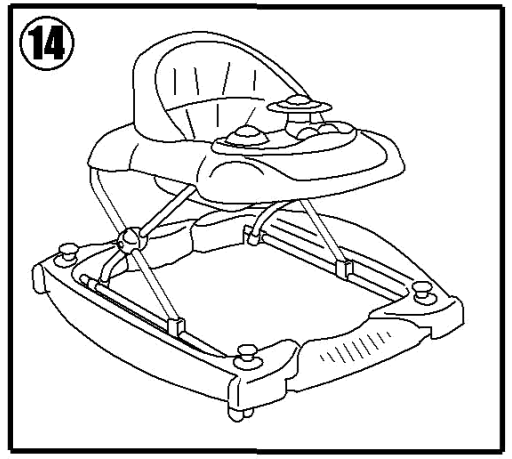
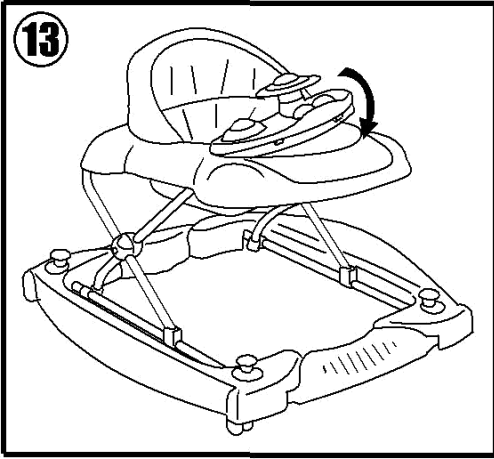

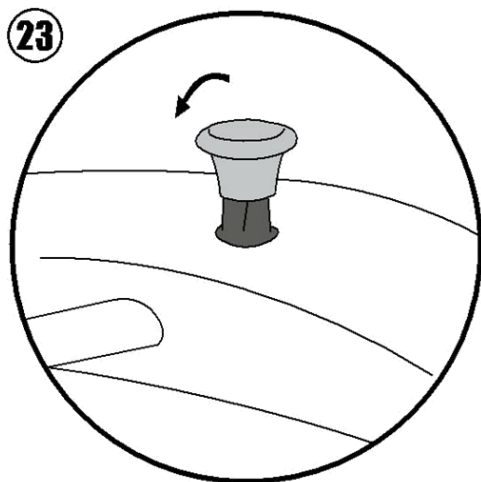
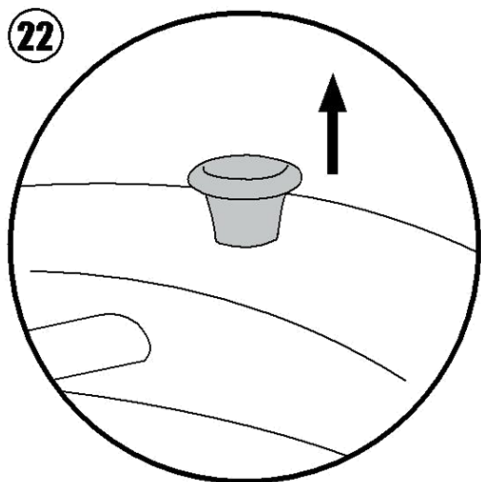
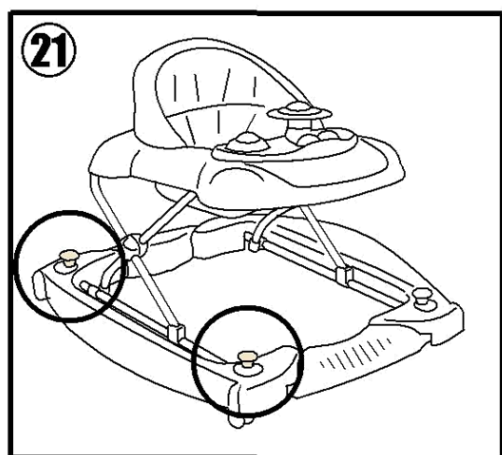
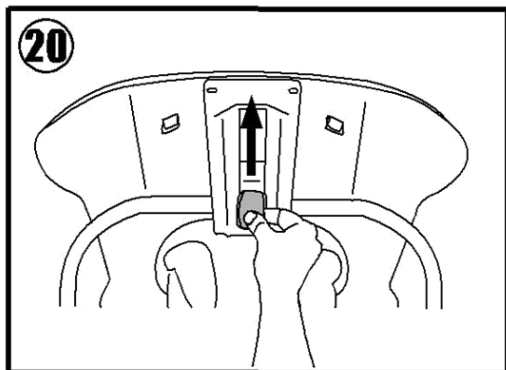
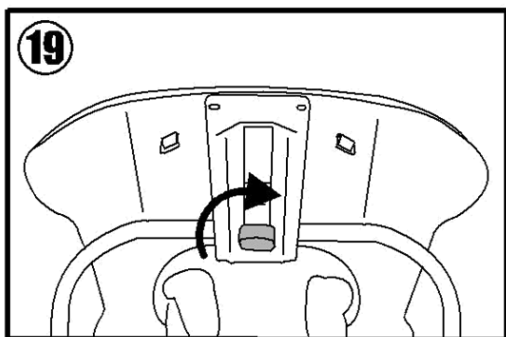

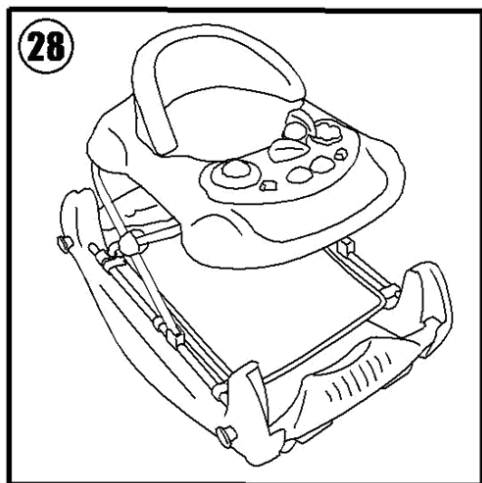
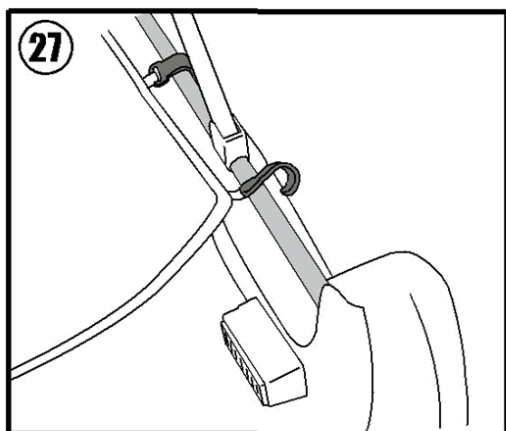
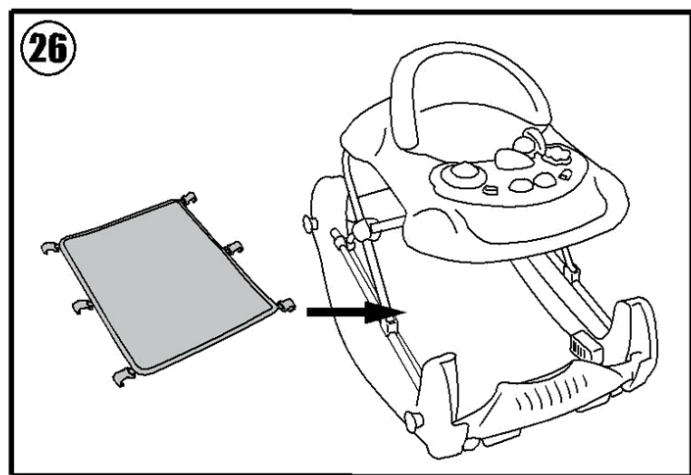
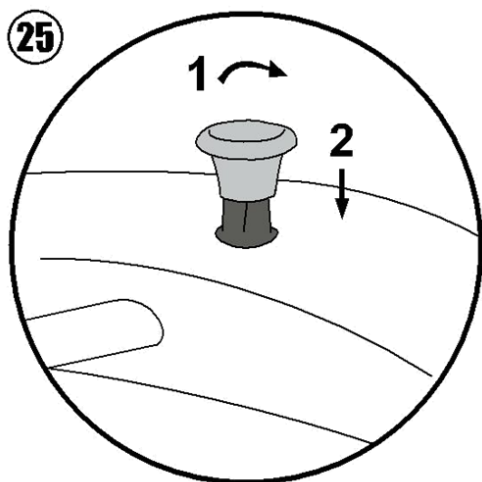
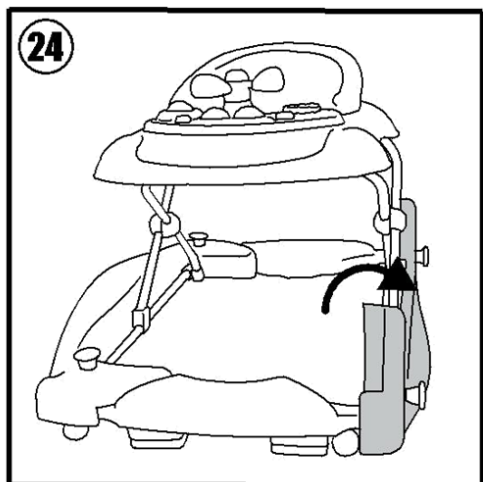

# ИНСТРУКЦИИ ЗА СГЛОБЯВАНЕ И УПОТРЕБА

## ПРОЧЕТЕТЕ ВНИМАТЕЛНО ТОВА РЪКОВОДСТВО И ГО ПАЗЕТЕ ЗА БЪДЕЩА

**СПРАВКА.** Отделете няколко минути, за да се информирате за правилното използване на проходилката MONZA.

## **ГАРАНЦИЯ ЗА КАЧЕСТВОТО:**

- Тази проходилка отговаря на Европейските стандарти за безопасност EN 1273 : 2005.
- Този продукт е в гаранция, определена от установените закони. Ако този продукт е ремонтиран или подобряван от неоторизирано лице, гаранцията става невалидна.
- Всички дефекти и/или повреди, причинени от грешна употреба, неспазване на правилата за безопасност, правилата за сглобяване, споменати тук, или подобрения на продукта, не се покриват от гаранцията.
- Издраскванията, износването, пожълтяването на частите (поради триене или от употреба на разредители, естествената влага и метеорологични условия) не се приемат за дефект при производството и не подлежат на гаранция.
- Неправилното почистване и достъпът до влажна среда и повърхности може да образува плесен и не се признава за дефект, създаден при производството.

## **⚠ ВАЖНО!**

**ПРЕДИ ДА А ИЗПОЛЗВАТЕ ТОЗИ ПРОДУКТ, ПРОЧЕТЕТЕ ВНИМАТЕЛНО ИНСТРУКЦИИТЕ И ПРАВИЛНАТА ПОСЛЕДОВАТЕЛНОСТ НА СГЛОБЯВАНЕ, ЗА ДА ПРЕДПАЗИТЕ БЕБЕТО СИ ОТ НАРАНЯВАНИЯ! ИЗХВЪРЛЯЙТЕ И ДРЪЖТЕ НАСТРАНА ОТ БЕБЕТО ОПАКОВКИТЕ НА ЧАСТИТЕ, ЗАЩОТО МОЖЕ ДА СЕ ЗАДУШИ С ТЯХ! НИКОГА НЕ ОСТАВЯЙТЕ ДЕТЕТО СИ БЕЗ НАДЗОР!**

## **СГЛОБЯВАНЕ:**

След отстраняване на опаковките, обърнете проходилката с основата нагоре, поставете я на земята и пъхнете колелата в четирите отвора (Фиг. 1) до степен, която е възможна. Поставете 6 подложки на подходящите за тях отвори, които се намират в основата на проходилката (Фиг. 2). Поставете специалното колело със спирачка в предназначения отвор (Фиг. 3). **УВЕРЕТЕ СЕ, ЧЕ ВСИЧКИ КОЛЕЛА СА ПОСТАВЕНИ ПРАВИЛНО!**

Обърнете проходилката, поставете я върху колелата и вдигнете коритото (Фиг. 4). За да фиксирате седалката върху проходилката (Фиг. 5), пъхнете каишките в отворите на коритото (Фиг. 6), дърпайки каишките (Фиг. 7), докато обтегачите излязат надолу и напълно (Фиг. 8). Повторете описаното с всички каишки. Пъхнете страничните закопчалки в отворите (Фиг. 9) и ги плъзнете по дължината на отвора (Фиг. 10). Пъхнете закопчалките на предната част в отворите (Фиг. 11). **УВЕРЕТЕ СЕ, ЧЕ СЕДАЛКАТА Е ПОСТАВЕНА ПРАВИЛНО!**

За да фиксирате играчка на проходилката, пъхнете задните закопчалки (в близост до седалката) (Фиг. 12), насочете играчката надолу (Фиг. 13), докато предните закопчалки напълно преминат от другата страна. Уверете се, че играчката е правилно поставена. Проходилката е готова за употреба (Фиг. 14).

## **ЕЛЕКТРОННО ТАБЛО:**

**ВНИМАНИЕ:** Таблото на тази проходилка възпроизвежда музика според стандарт EN 71: 2011 (СС) и са нужни батерии, за да функционира. Батериите **НЕ СА ВКЛЮЧЕНИ**. Правилните батерии са 2 броя AA с напрежение 1.5 V.

За да отстраните играчката и поставите батериите, натиснете нагоре предните закопчалки, които се намират под коритото (Фиг. 15). Насочете играчката нагоре и я отстранете. За да поставите батериите, отворете капачката, поставена под играчката, като отвиете винта (Фиг. 16).

След като поставите батериите, затворете капачката и завийте винта. Поставете обратно играчката (Фиг. 12 и 13).

## **РЕГУЛИРАНЕ:**

Височината на тази проходилка има 3 нива (Фиг. 17), които отговарят на различна височина и тегло. Когато бебето е седнало в проходилката, краката трябва да докосват земята. За да регулирате височината, натиснете бутона под масичката (Фиг. 18). За да намалите височината завъртете бутона (Фиг. 19) и натискайте коритото надолу (Фиг. 20). Изберете подходяща височина или сгънете проходилката. За да увеличите височината, натиснете коритото в посока нагоре.

## **ВНИМАНИЕ: НЕ РЕГУЛИРАЙТЕ ПРОХОДИЛКАТА, ДОКАТО БЕБЕТО Е СЕДНАЛО В НЕЯ.**

Проходилката MONZA е модерен и комплексен музикален продукт, който може да се използва като креват. За да превърнете проходилката в креват, дръпнете закопчалките от двете страни на основата (Фиг. 21). Дръпнете една закопчалка (Фиг. 22) и я завъртете я в посока, обратна на часовниковата стрелка (Фиг. 23), за да се фиксира в опъната позиция. Повторете същото с останалите закопчалки.

Завъртете компонента с форма на полумесец и го поставете във вертикална позиция (Фиг. 24). Завъртете по посока часовниковата стрелка закопчалките (Фиг. 25). В тази позиция компонентът с форма на полумесец е неподвижен. Повторете същата процедура (от Фиг. 21 до 24) с втория компонент с форма на полумесец.

**УВЕРЕТЕ СЕ, ЧЕ ВСИЧКИ ЗАКОПЧАЛКИ СА ФИКСИРАНИ.**

Когато проходилката се използва като легло, краката на бебето няма нужда да докосват земята, а да се поставят на постелка. За да фиксирате леглото (Фиг. 26), закачете всяка кука на тръбите (Фиг. 27). Вече в проходилката бебето може да спи (Фиг. 28).

**ВИНАГИ ПОСТАВЯЙТЕ ПОДЛОЖКАТА, КОГАТО ПРОХОДИЛКАТА СЕ ИЗПОЛЗВА КАТО КРЕВАТ. БЕБЕТО НЕ ТРЯБВА ДА ДОКОСВА ЗЕМЯТА. НЕ ИЗПОЛЗВАЙТЕ ПОДЛОЖКАТА, КОГАТО ИЗПОЛЗВАТЕ ПРОХОДИЛКАТА ЗА ОСНОВНАТА Й ФУНКЦИЯ.**



За да върнете началното състояние на проходилката, повторете описаната процедура в обратен ред: отстранете подложката, отключете закопчалките на компонентите с форма на полумесец, върнете ги в хоризонтална позиция и затегнете закопчалките.

## **ВНИМАНИЕ:**

ПРЕДИ ДА А ИЗПОЛЗВАТЕ ТОЗИ ПРОДУКТ, **ПРОЧЕТЕТЕ** ВНИМАТЕЛНО ТОВА РЪКОВОДСТВО. **ПАЗЕТЕ** ТОВА РЪКОВОДСТВО ЗА БЪДЕЩИ СПРАВКИ. НЕСПАЗВАНЕТО НА ТЕЗИ ПРЕПОРЪКИ МОЖЕ ДА ИМА СЕРИОЗНИ ПОСЛЕДСТВИЯ ЗА ВАШЕТО ДЕТЕ.

Знаем, че сте загрижени за здравето на детето си, затова ви препоръчваме да вземете предвид следните предупреждения и препоръки.

**ВНИМАНИЕ:** НИКОГА НЕ ОСТАВЯЙТЕ ДЕТЕТО СИ БЕЗ НАДЗОР НА ВЪЗРАСТЕН. БЕЗОПАСНОСТТА НА ВАШЕТО ДЕТЕ Е ВАША ОТГОВОРНОСТ.

Изхвърлете или дръжте на безопасно за бебето разстояние найлонови торбички и опаковки, за да го предпазите от задушаване.

- Преди всяка употреба се уверете, че заключващите механизми не са повредени и всички части са здрави. Ако има дефекти, продуктът **е негоден** за употреба.
- Уверете се, че няма разхлабени или неправилно поставени винтове на проходилката, или други елементи, които могат да навредят на бебето ви. Не използвайте счупени, дефектни или липсващи части.
- Сглобяването трябва да се извършва на безопасно за бебета разстояние. Сглобяването на този продукт трябва да се извършва само от възрастни.
- Не модифицирайте и не добавяйте други части към продукта, които излагат бебето на риск. Не използвайте продукта със счупени, дефектни или липсващи части.
- **ВНИМАНИЕ:** Този продукт **не е подходящ** за деца, които не са навършили **6 месеца**.
- **ВНИМАНИЕ:** Този продукт **не е подходящ** за деца, които са с тегло над **12 кг**.
- Не поставяйте този продукт в близост до източници на топлина, контакти, готварски печки, прозорци и на места, където бебето е изложено на риск.
- След продължително излагане на слънце изчакайте продуктът да се охлади, преди да сложите бебето в него.
- Не правете модификации на този продукт, които може да го направят по-малко безопасен. Не използвайте резервни части, които не са одобрени от производителя на тази проходилка.
- **ВНИМАНИЕ:** Когато бебето използва количката, не трябва да държи или да се намира в близост до въжета и колани, защото може да се задуши.
- Следвайте инструкциите за сглобяване в последователен ред, защото някои части се поставят преди други.
- Тази проходилка е предназначена само за домашна употреба.
- Когато бебето се седнало в проходилката, краката му трябва да докосват до земята.

- **ВНИМАНИЕ:** Не оставяйте бебето без надзор, докато е в проходилката, защото е възможно да се задвижи бързо и непредсказуемо! В пространството, където детето се помещава, трябва вратите да са затворени и да са отстранени опасни предмети като: стълби, високи препятствия, парапети, наклонени повърхности, маси, готварски печки, прозорци, горещи течности, източници на топлина, висящи кабели, малки домашни уреди и други.
- Бебето трябва да използва проходилката само на равни повърхности, където няма препятствия, които може да променят посоката му на движение внезапно.
- Не трябва да има препятствия, в които детето е възможно да се спъне, докато се намира в проходилката.
- Ако бебето има достъп до готварска печка или печка с огън, докато използва проходилката, сложете предпазители.
- **ВНИМАНИЕ:** Тази проходилка е предназначена само за едно бебе.
- При употреба ходилата на бебето трябва да докосват земята и проходилката трябва да се използва за кратък период от време (максимално 15-20 минути).
- **ВНИМАНИЕ:** Тази проходилка не е предназначена за деца, по-високи от **80 см**.
- Ограничете достъпа до стълби, неравни повърхности, наклон и кал чрез предпазни препятствия.
- Бебето не трябва да блъска прозорци на врати, прозорци на стени и мебели.
- Проходилката не трябва да се използва върху хлъзгава повърхност (напр. лед).
- Не използвайте проходилката, ако бебето може да ходи самостоятелно. Тази проходилка не е заместител на естественото развитие на детето. Прекомерната употреба може да наруши развитието на ходилата на бебето.
- Не регулирайте височината на проходилката, докато бебето е в него. Когато носите проходилката, не трябва да я държите за играчките.
- Не оставяйте препятствия на земята, които може да обърнат проходилката.
- **ВНИМАНИЕ:** Не използвайте тази проходилка като спасителен пояс, шейна и не я теглете.
- Не отстранявайте етикетите, защото това може да наруши правилата за безопасност.
- **ВНИМАНИЕ:** Не разгъвайте или сгъвайте проходилката, докато има бебе или някакъв предмет в нея. Бебето трябва да е на безопасно разстояние, докато разгъвате или сгъвате проходилката.
- Не поставяйте пръстите си върху колелата по време на движение и върху други механизми на продукта.

## **ПРЕДУПРЕЖДЕНИЯ ЗА ЕЛЕКТРИЧЕСКИТЕ ЧАСТИ:**

- **ВНИМАНИЕ:** Включването, изключването, регулирането и смяната на батерии на този продукт трябва да се извършват само от възрастни.
- **ВНИМАНИЕ:** НИКОГА не излагайте продукта на дъжд, вода или други течности! Електрическите компоненти може да се повредят необратимо.

- Издръжливостта на батериите зависи от продължителността на употреба и избраните функции на този продукт.
- Правилните батерии са 2 броя AA с напрежение 1.5 V. Винаги поставяйте полюсите на предназначенията места, за да избегнете късо съединение.
- Отстранете батериите, ако проходилката няма да се използва за дълъг период от време, за да избегнете изтичане на киселина. Винаги изхвърляйте износените батерии на предназначени за такъв тип отпадъци места.
- Ако е изтекла киселина от батериите, отстранете ги внимателно. Може да предизвикат кожно изгаряне или кожни лезии. В такъв случай не използвайте електронните части на проходилката.
- Не използвайте различни батерии за тази проходилка. Не използвайте стари и нови батерии едновременно, защото може да се предизвика повреда.
- **ВНИМАНИЕ:** Не зареждайте батерии, които не са предназначени за презареждане, защото може да експлодират или да протече киселина от тях. Използвайте само специализиран уред, за да зареждате презаредими батерии.
- Ако искате да смените батериите, погледнете глава ЕЛЕКТРОННО ТАБЛО (Фиг. 14).
- **ВНИМАНИЕ:** Не изхвърляйте батериите в огън, кошче за отпадъци или сред природата. Когато сменяте батериите, проверете местните правила за изхвърлянето на такъв тип отпадъци. Изхвърлете износените батерии на предназначенията за това места.
- **ВНИМАНИЕ:** Дръжте детето настрана от инструменти и батерии.

## **ПОЧИСТВАНЕ И ПОДДРЪЖКА НА ПРОДУКТА:**

- **ВНИМАНИЕ:** Почиствайте таблото, като използвате мека и суха кърпа, за да не предизвикате късо съединение.
- **ВНИМАНИЕ:** Не се позволява бебето да се храни, докато използва проходилката. Бебето не трябва да приема течности, докато е на проходилката, за да не предизвика късо съединение.
- Не премахвайте играчката на тази проходилка и не добавяйте нови. Може да бъде опасно.

## **ПОДДРЪЖКА НА ПРОДУКТА:**

За по добра работа на продукта, следвайте тези съвети за поддръжка.  
Почистването и поддръжката трябва да се извършва само от възрастен.

- Редовно проверявайте проходилката за счупени, дефектни или липсващи части.
- Пластмасовите части трябва да се почистват с кърпа с гореща вода и неутрален препарат.
- Не използвайте разтворители или белина. Изсушавайте преди употреба или съхранение.
- Изсушавайте железните части, за да предотвратите ръжда.

-Пазете продукта от вода, дъжд, сняг или пясък. Продължителното излагане на слънчева светлина може да предизвика промени в цвета на продукта.

-Не използвайте резервни части, които не са одобрени и доставени от производителя.

Използвайте само резервни части на Plebani.

Производителят може да обновява това ръководство по всяко време.

Plebani s.r.l. не носи отговорност за телесни наранявания, причинени от неправилна употреба на продукта.

### **ВАЖНИ ЗАБЕЛЕЖКИ:**

- Дръжте лекарства и малки и опасни за детето предмети на безопасно разстояние от проходилката.

- Запазете това ръководство за бъдещи справки.

- НЕ ПОСТАВЯЙТЕ този продукт в близост до източници на топлина, контакти и на места, където бебето е изложено на риск.

- Уверете се, че този, който използва този продукт, е запознат с функционалността му и всички правила за безопасност.



**Дистрибутор:**

**SC SPORT BRANDS DISTRIBUTION SRL**

Str. Apuseni nr.1, Deva, jud. Hunedoara  
Tel: +40354 88 22 22 / email: [comenzi@sport-mag.ro](mailto:comenzi@sport-mag.ro)  
Web: [www.sport-mag.ro](http://www.sport-mag.ro)