



ИНСТРУКЦИИ ЗА УПОТРЕБА

P093 Детска количка Plebani City



ART - 093

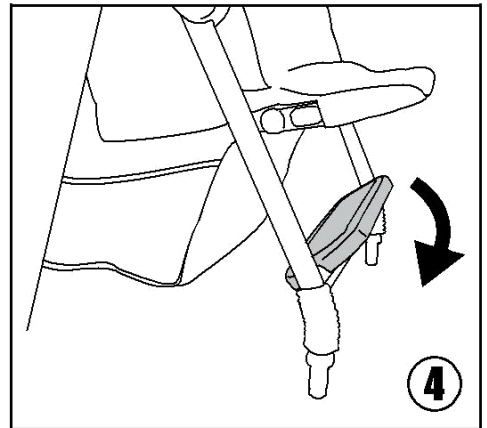
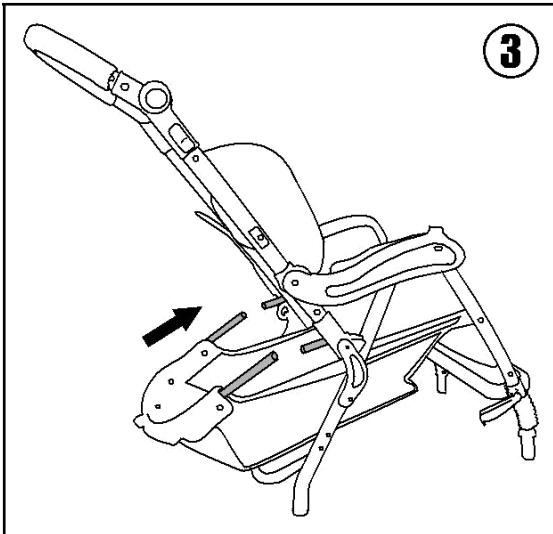
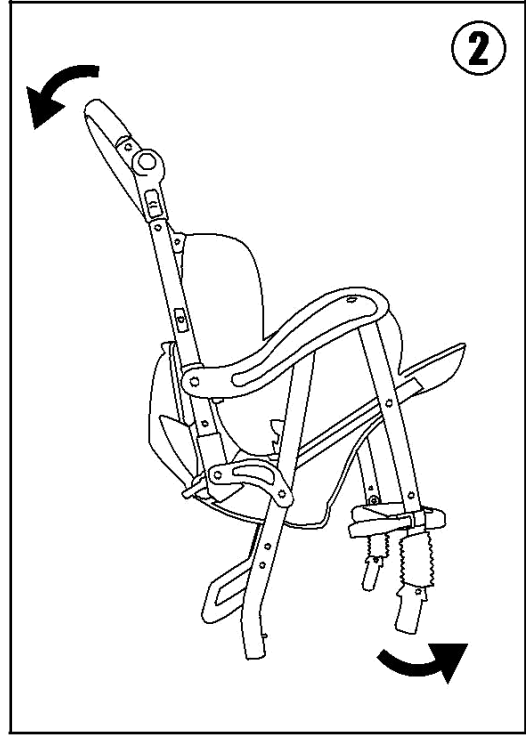
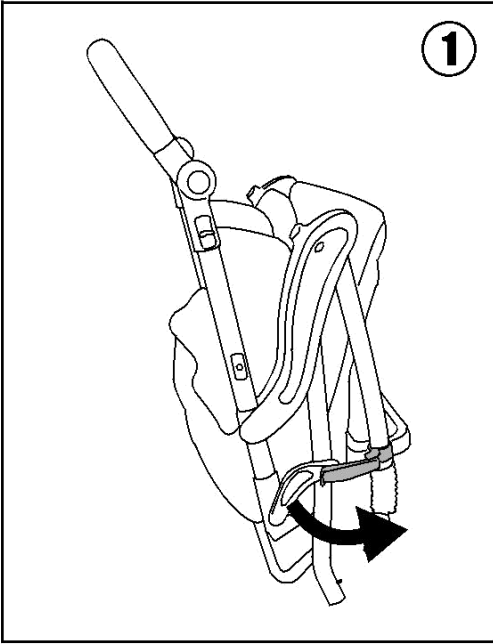

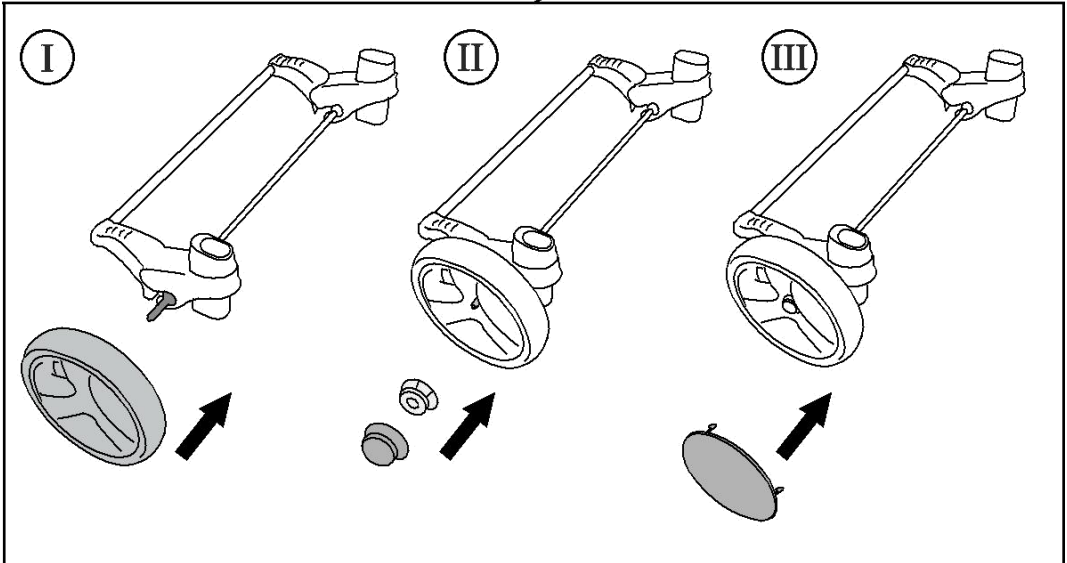
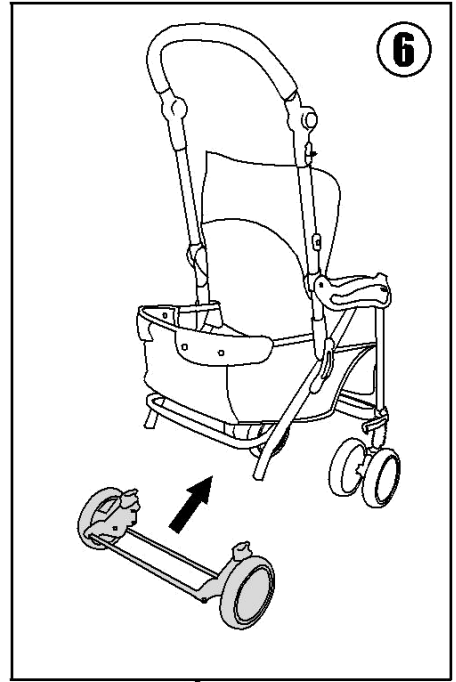
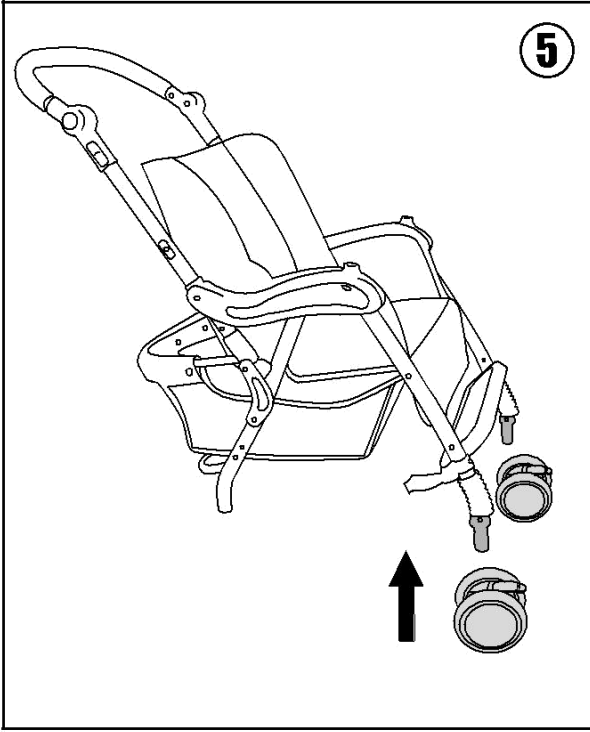

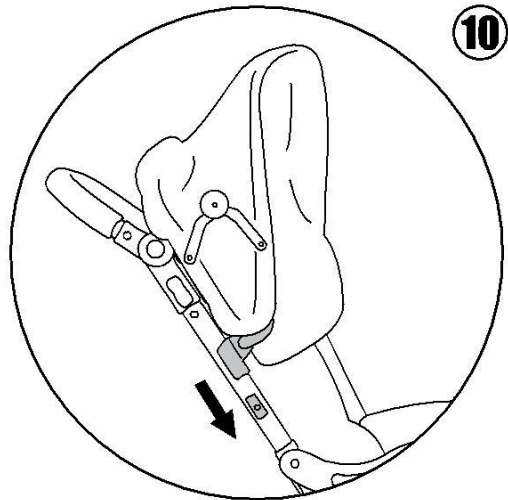
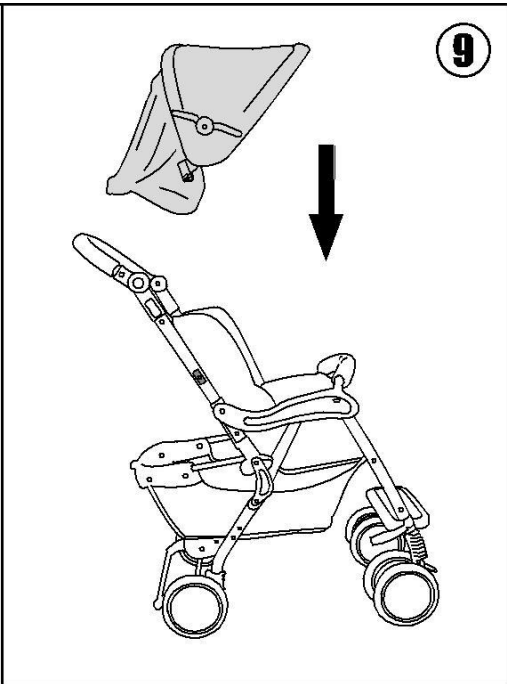
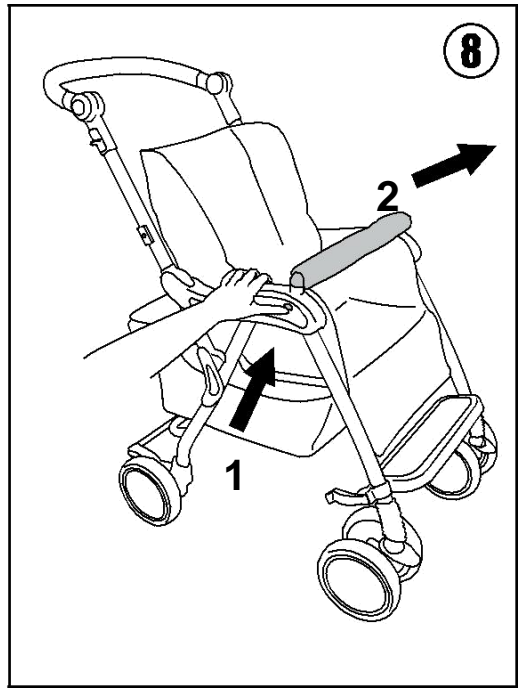
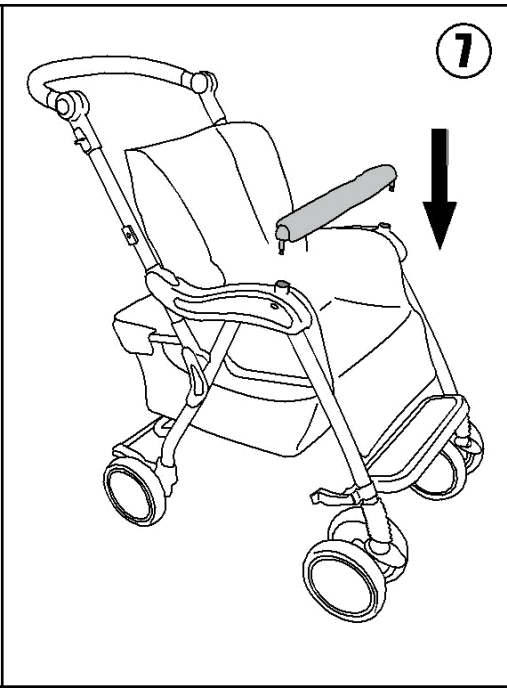

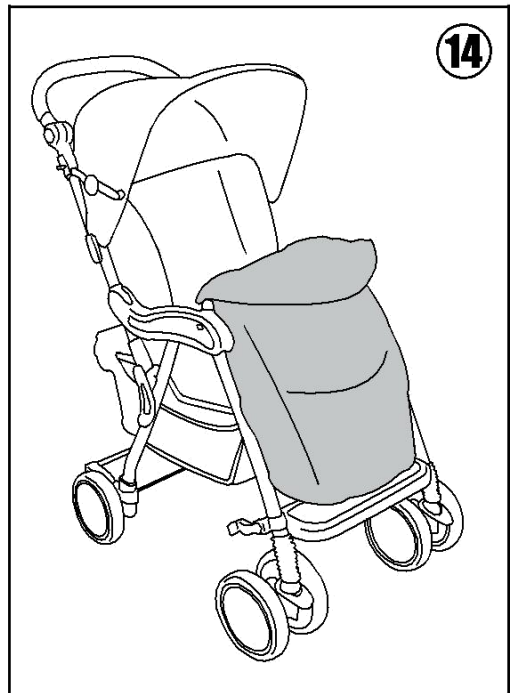
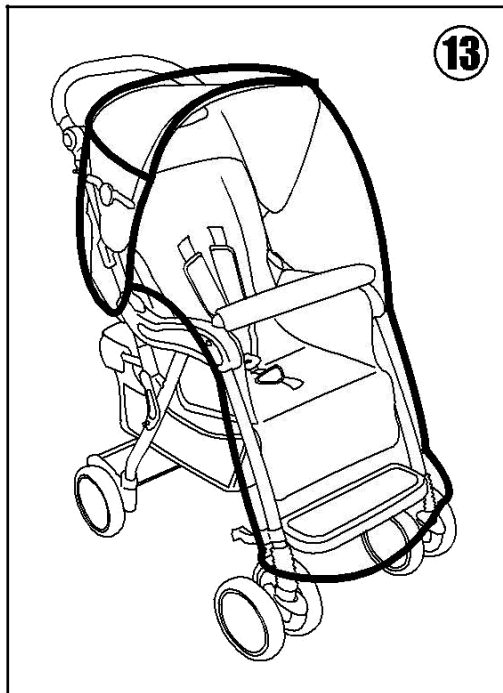
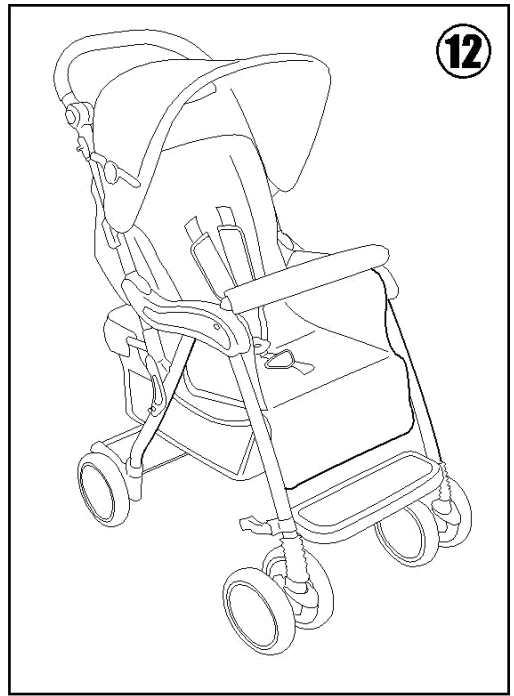
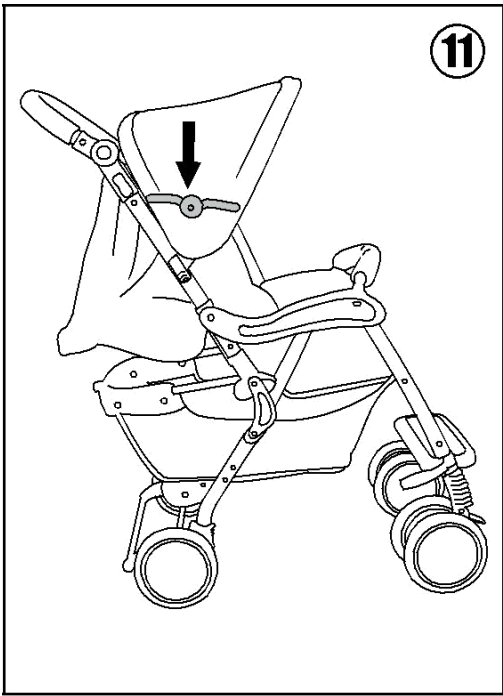

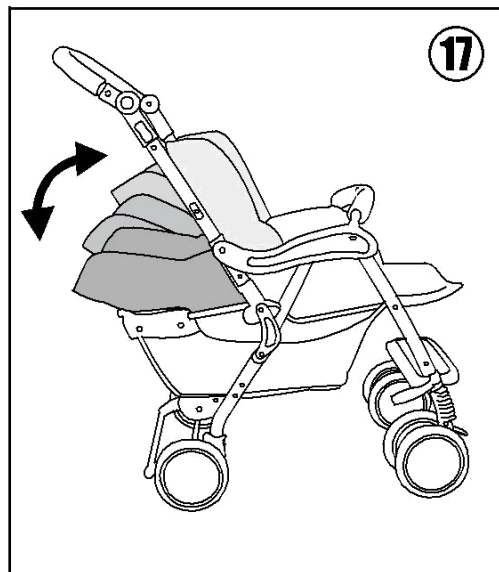
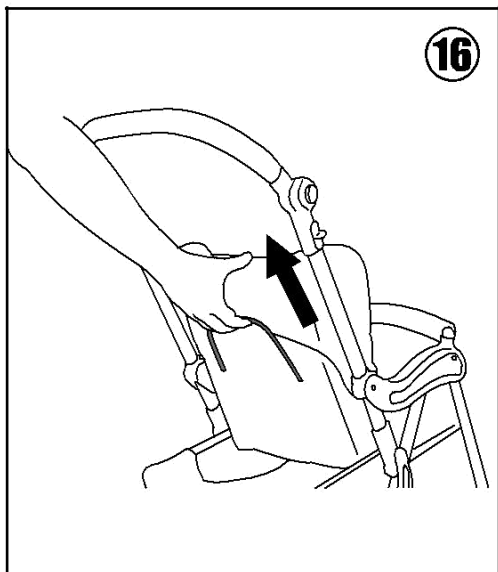
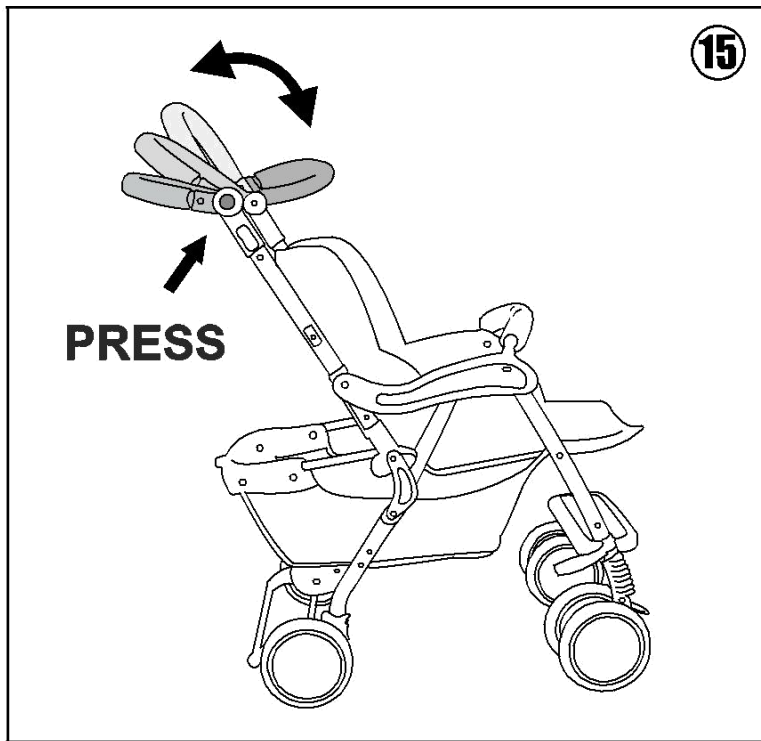

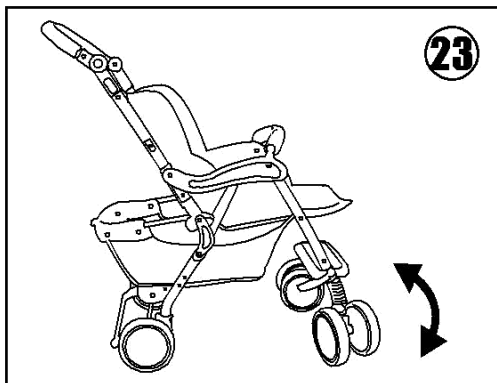
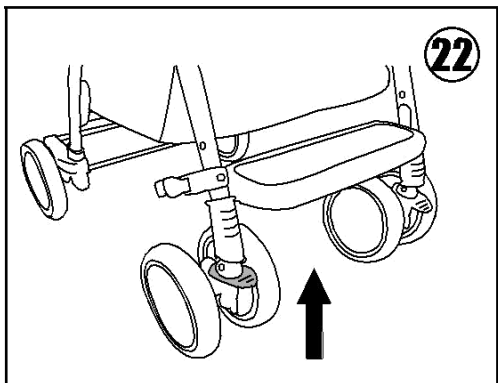
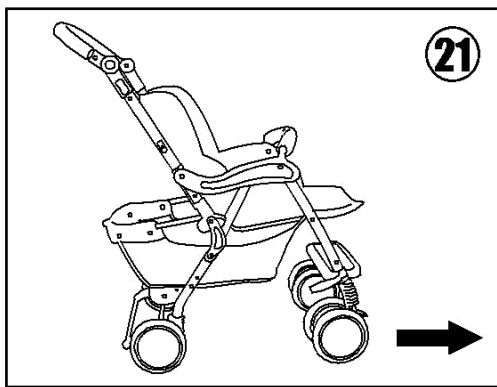
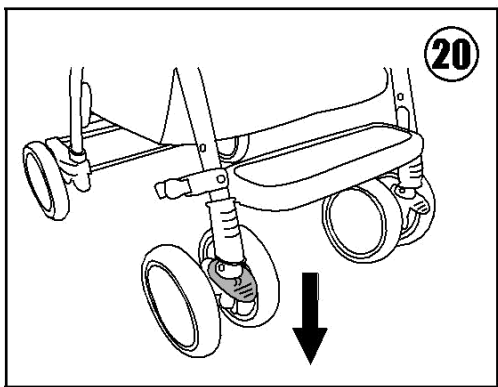
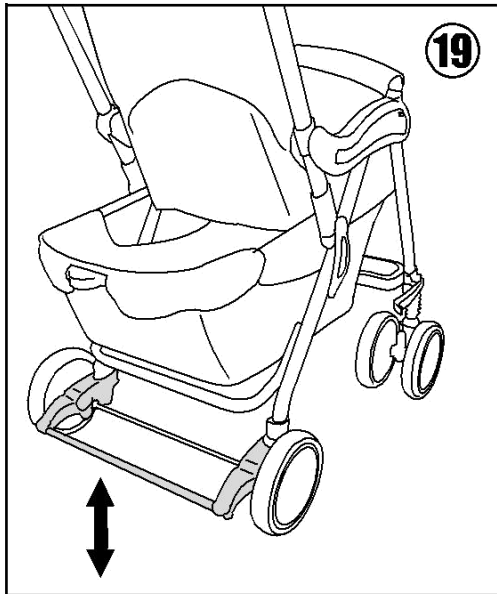
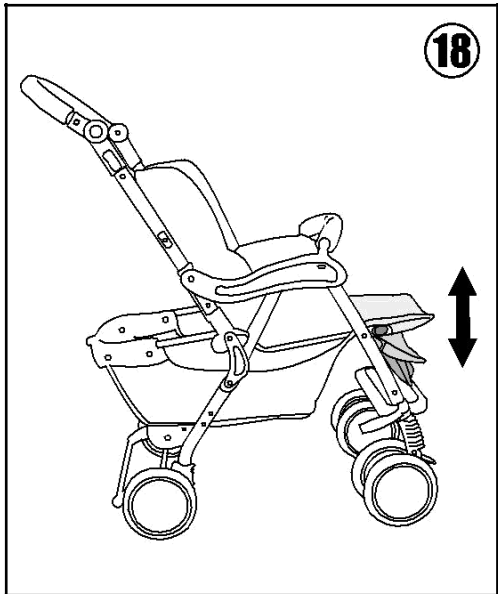

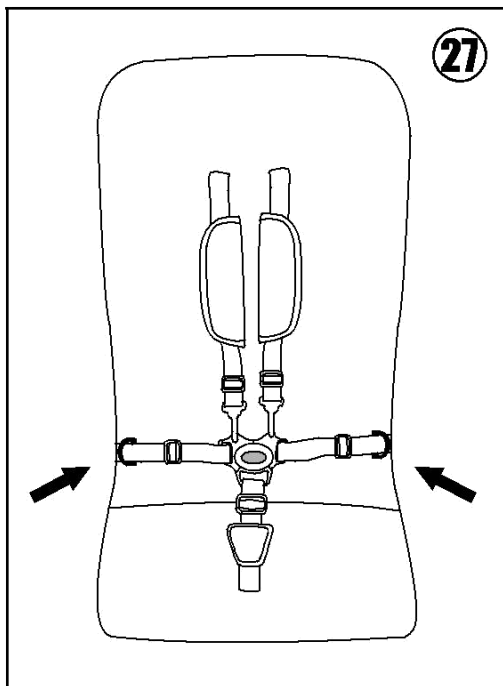
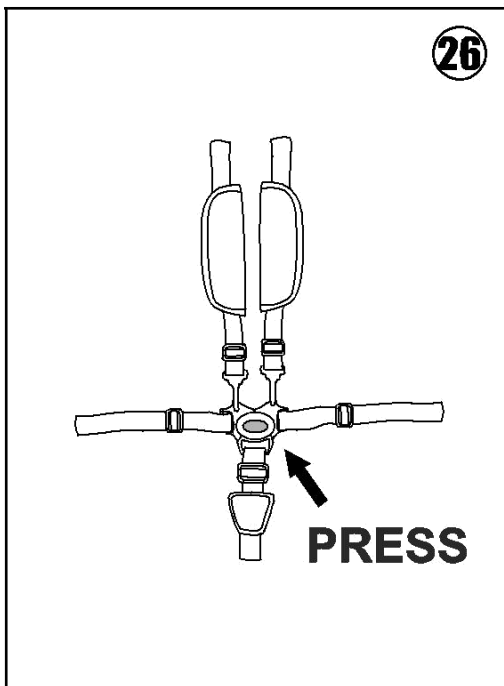
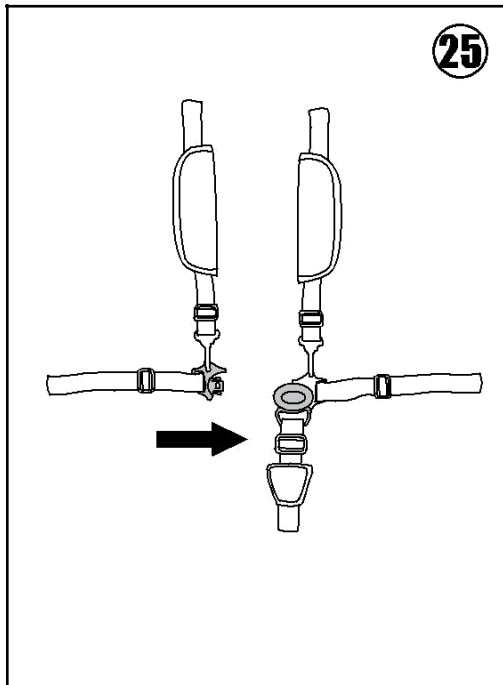
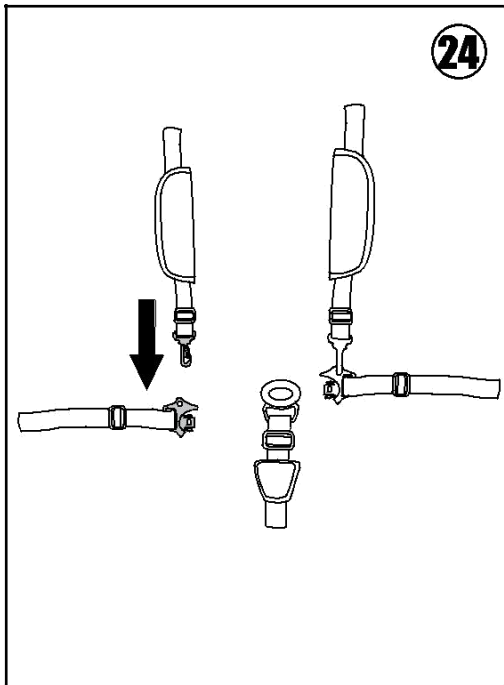

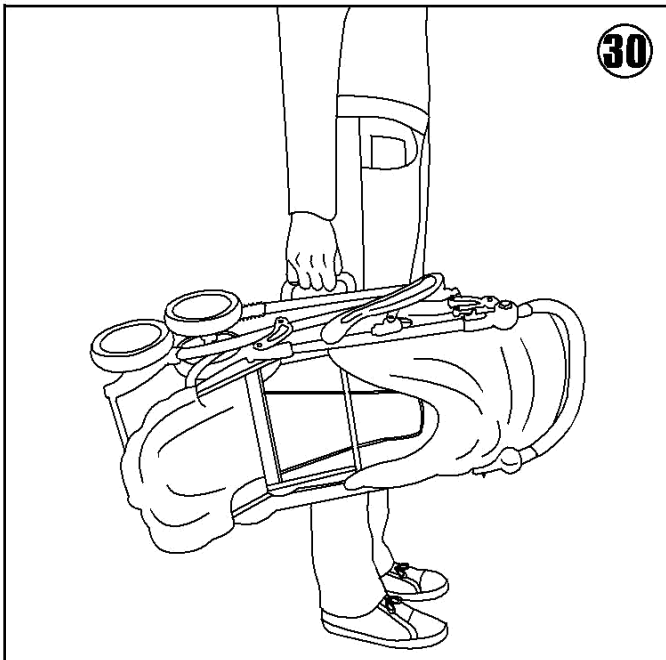
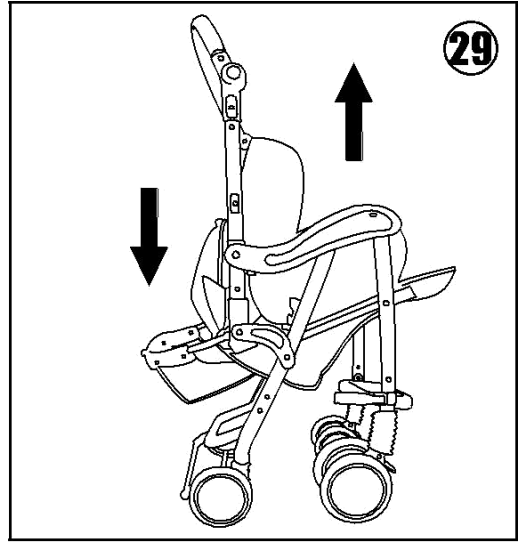
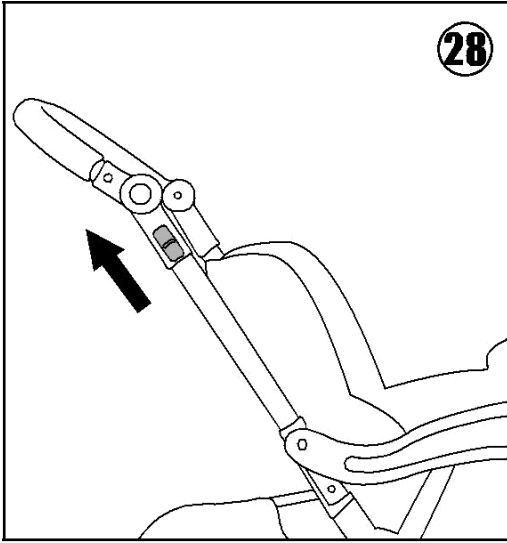

ИНСТРУКЦИИ ЗА СГЛОБЯВАНЕ И УПОТРЕБА

ПРОЧЕТЕТЕ ВНИМАТЕЛНО СЛЕДНИТЕ ИНСТРУКЦИИ!

ГАРАНЦИИ ЗА КАЧЕСТВО:

- Нашата количка отговаря на Европейски стандарт EN 1888 : 2012.
- Продуктът има гаранция, съобразена с местното законодателство.
- Дефекти и износване, причинени от неправилната употреба на продукта, не се покриват от гаранцията.
- Естественото износване на продукта от регулярната му употреба не се покрива от гаранцията.
- Избяляване на тъканите, драскотини и пожълтяване не се признават за производствен дефект и не се покриват от гаранцията.
- Неправилното почистване и достъпът до влажна среда и повърхности може да образува плесен и не се признава за дефект, създаден при производството.

ВНИМАНИЕ!

МОЛЯ, ПРОЧЕТЕТЕ ВНИМАТЕЛНО СЛЕДНИТЕ ИНСТРУКЦИИ ПРЕДИ УПОТРЕБА НА ПРОДУКТА. СЛЕДВАЙТЕ СТРИКТНО СЪПКИТЕ ЗА СГЛОБЯВАНЕ, ЗА ДА ИЗБЕГНЕТЕ РИСК ОТ НАРАНЯВАНЕ НА ВАШЕТО ДЕТЕ! ИЗХВЪРЛЕТЕ ВСИЧКИ НАЙЛОНОВИ ТОРБИЧКИ!

НЕ ОСТАВЯЙТЕ ДЕТЕТО СИ БЕЗ НАДЗОР!

СГЛОБЯВАНЕ:

Извадете продукта и всички части от опаковката. Уверете се, че всички найлонови торбички са празни и в тях няма малки части (болтчета, винтчета и др.). Дръжте ги далеч от детето.

За да отворите количката, завъртете дръжката (Фиг. 1) и разгънете (Фиг. 2), като натиснете дръжката леко надолу, за да се уверите, че е напълно разгъната.

Поставете кошницата, като сложите тръбите в прилежащите им гнезда в основната рамка (Фиг. 3), докато не се фиксират с щракване. Поставете подложката за крачетата (Фиг. 4) и фиксирайте с щракване.

Поставете колелата, като внимавате щифтът на колелата да е отворен нагоре (Фиг. 5). Повторете същото и със задните колела (Фиг. 6) и фиксирайте с щракване на механизма. Поставете задните колела в задната ос (I), фиксирайте с щракване и поставете малкото капаче (II). Уверете се, че колелата са здраво хванати за задната ос. Сложете капачите на колелата (III) и закрепете до щракване. Сложете предната преграда (Фиг. 7) – също с клик. За да я премахнете, натиснете копчето и отстранете (Фиг. 8).

За да сложите покривалото (Фиг. 9), плъзнете го по улея в дръжките (Фиг. 10), докато не се фиксира. Закопчайте с лепенките от велкро. Натиснете страничните дръжки (Фиг. 11), за да разгънете покривалото. За да го приберете, издърпайте дръжките нагоре. **Когато сгъвате количката, издърпвайте и дръжките на покривалото нагоре!**

Количката е напълно сглобена и готова за употреба (Фиг. 12)!

Уверете се, че е здраво сглобена, няма липсващи или счупени части и е стабилна.

Количката е снабдена с дъждобран, сгънат в кутията (Фиг. 13). Можете да поставите топъл джоб за крачетата на детето, който е част от комплекта (Фиг. 14).

РЕГУЛИРАНЕ:

Дръжките се регулират. Натиснете двата бутона отстрани и настройте дръжките нагоре или надолу (Фиг. 15).

Облегалката се регулира в различни позиции. Дръпнете дръжката (Фиг. 16) и настройте нагоре или надолу (Фиг. 17).

Основата за крачетата се регулира (Фиг. 18). Натиснете и двете копчета на основата и я дръпнете надолу. Ако се налага, можете да вдигнете основата нагоре.

УПОТРЕБА:

За да блокирате колелата или да използвате спирачката, натиснете лоста надолу.

За да отключите колелата, бутнете лоста нагоре (Фиг. 19).

ВИНАГИ ИЗПОЛЗВАЙТЕ СПИРАЧКАТА АКО ОСТАВЯТЕ КОЛИЧКАТА!

Количката разполага с предни колела, които се движат на 360 градуса за по-лесно управление. За да ги фиксирате в една позиция, бутнете лостовете на колелата надолу (Фиг. 20). Така количката ще се движи само напред (Фиг. 21). Издърпайте лостчетата нагоре (Фиг. 22), за да освободите предните колела (Фиг. 23).

КОЛАНИ:

ВНИМАНИЕ : Винаги използвайте коланите. Регулирайте ги правилно!

Свържете коланите през раменете и страничните колани (Фиг. 24). После ги свържете с катарамата на седалката с щракване (Фиг. 25).

За да освободите детето, натиснете копчето в средата на катарамата (Фиг. 26).

Продуктът разполага с допълнителни куки, отговарящи на повечето системи за закопчаване и фиксиране (Фиг. 27).

СГЪВАНЕ:

За да сгънете количката, вдигнете облегалката и затворете покривалото. Издърпайте едновременно нагоре двете лостчета (Фиг. 28) и натиснете, докато количката не се сгъне изцяло (Фиг. 29). Проверете дали всичко е фиксирано. Моделът CITY може да остане сгънат и в изправена позиция.

За да пренесете продукта, използвайте дръжката (Фиг. 30).

ВНИМАНИЕ:

ПРОЧЕТЕТЕ ВНИМАТЕЛНО ИНСТРУКЦИИТЕ, ПРЕДИ ДА СГЛОБИТЕ КОЛИЧКАТА. ЗАПАЗЕТЕ ИНСТРУКЦИИТЕ. НЕСПАЗВАНЕТО НА ИНСТРУКЦИИТЕ МОЖЕ ДА ДОВЕДЕ ДО ПОВРЕДИ НА ПРОДУКТА И ДА ЗАСТРАШИ ЗДРАВЕТО НА ВАШЕТО ДЕТЕ.

- ВНИМАНИЕ: НИКОГА НЕ ОСТАВЯЙТЕ ДЕТЕТО СИ БЕЗ НАДЗОР. Вие НОСИТЕ ОТГОВОРНОСТ ЗА НЕГО.

- Изхвърлете всички найлонови торбички, които могат да причинят задушаване.

- Преди употреба проверявайте дали количката е фиксирана. Ако откриете повредени или счупени части, не използвайте количката.

- Уверете се, че всички болтове и винтове са затегнати и няма разхлабени части, които могат да наранят детето.

- Продуктът трябва да се сглоби от възрастен, като детето не бива да се допуска до него преди финалното сглобяване.

- Не правете модификации по количката. Те могат да застрашат здравето на вашето дете.
- Винаги използвайте коланите. Регулирайте и ги фиксирайте правилно, спрямо нуждите на вашето дете.
- **ВНИМАНИЕ:** Използвайте коланите, щом детето ви започне да се изправя и да сяда само.
- **ВНИМАНИЕ:** Продуктът не е подходящ за деца на възраст под 6 месеца.
- **ВНИМАНИЕ:** Продуктът е създаден за деца с максимално тегло от 15 кг.
- Дръжте на страна от източници на топлина, огън, прозорци и други рискови места.
- При продължително излагане на количката на слънце изчакайте тя да изстине, преди да сложите детето в нея.
- Не правете никакви модификации по количката.
- **ВНИМАНИЕ:** Пазете детето от въжета и връзки, които крият риск от задушаване.
- **ВНИМАНИЕ:** Количката е подходяща само за едно дете.
- **ВНИМАНИЕ:** Всяка тежест, която закачате на дръжките, влияе на стабилността на количката и носи риск от преобръщане.
- Кошницата на дъното има капацитет за товар от 5 кг. Не я претоварвайте.
- **ВНИМАНИЕ:** Не тичайте с количката.
- Преградата е предназначена да ограничава движенията на детето, но не е заместник на коланите. Тя не може да понесе тежестта на детето.
- Не използвайте преградата или дръжките, за да вдигате количката.
- Винаги блокирайте колелата, ако спирате или се налага да оставите количката!
- Не оставяйте детето в количката, ако тя се намира на неравна повърхност, независимо дали колелата са блокирани.
- Не оставяйте количката близо до движещи се превозни средства. Въздушната струя може да задвижи неочаквано количката.
- Не ползвайте количката по стълби и ескалатор.
- Внимавайте по каква повърхност преминавате в движение с количката.
- За да имате пълен контрол, хванете и двете дръжки на продукта.
- Ползвайте с повишено внимание в градския транспорт.
- Ако използвате количката на плажа, почистете добре от пясък и сол.
- Редовно почиствайте от кал и прах.

- **ВНИМАНИЕ:** Дъждобранът трябва да се поставя само при фиксиран сенник. Проверявайте редовно как е вашето дете под дъждобрана. Не използвайте в затворени пространства. Дръжте далеч от източници на топлина и други подобни. Махнете дъждобрана при сгъване на количката.
- Продуктът разполага с куки, съвместими с повечето колани и системи за захващане.
- **ВНИМАНИЕ:** Не разгъвайте или сгъвайте количката, докато детето се намира вътре.
- Пазете пръстите си от механизмите и движещите се части на продукта.

ПОДДРЪЖКА НА ПРОДУКТА:

Следвайте инструкциите за почистване и поддръжка.

- Проверявайте редовно за износени и счупени части.
- За почистване използвайте кърпа, топла вода и неутрален препарат.
- Не използвайте белина.
- Изсушете добре металните части.
- Пазете продукта от влиянието на времето и слънцето.
- Почиствайте от прах, пясък и кал, за да не се повредят механизмите.
- Редовно проверявайте състоянието на колелата.
- Не използвайте резервни части, които не са одобрени от производителя.

Производителят може да промени тези инструкции с цел подобряване.

Plebani s.r.l. не поема отговорност за повреди или наранявания в следствие от неправилна употреба.

ВАЖНО:

- Не съхранявайте лекарства и дребни предмети в количката.
- Приберете инструкциите близо до продукта.
- Дръжте количката далеч от източници на топлина и контакти.
- Уверете се, че потребителите на количката са запознати с тези инструкции и условията за безопасна употреба на този продукт.



Дистрибутор:

SC SPORT BRANDS DISTRIBUTION SRL

Str. Apuseni nr.1, Deva, jud. Hunedoara

Tel: +40354 88 22 22 / email: comenzi@sport-mag.ro

Web: www.sport-mag.ro