

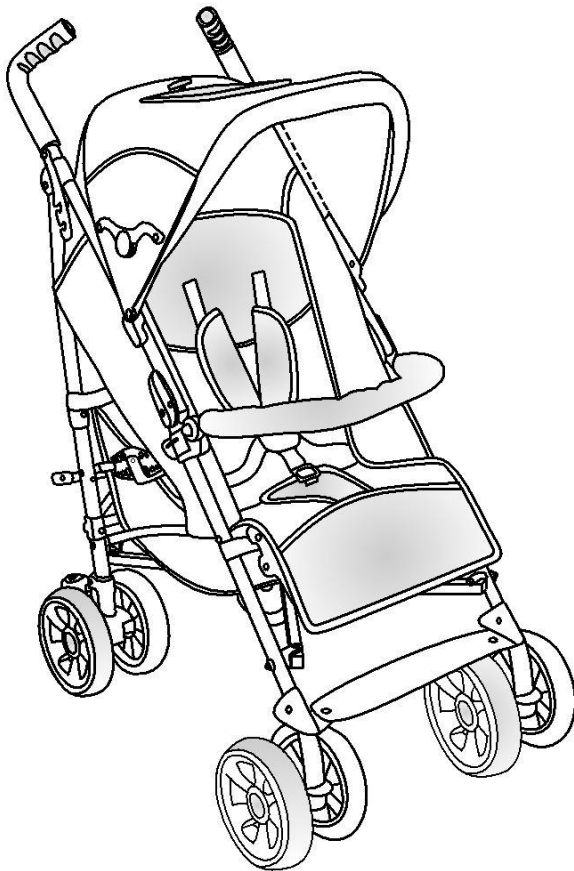

ИНСТРУКЦИИ ЗА УПОТРЕБА

P097 Детска количка Plebani Linus

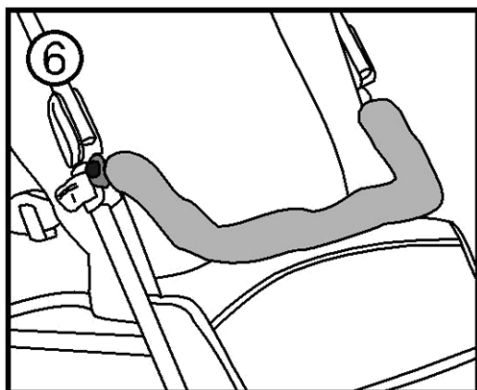

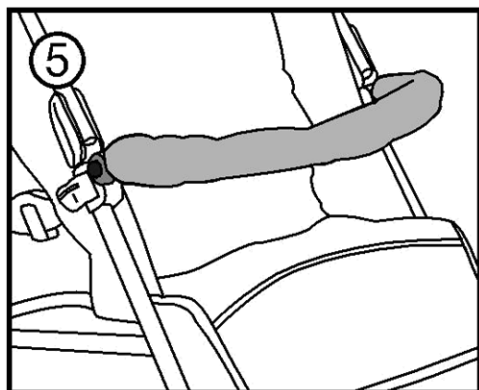
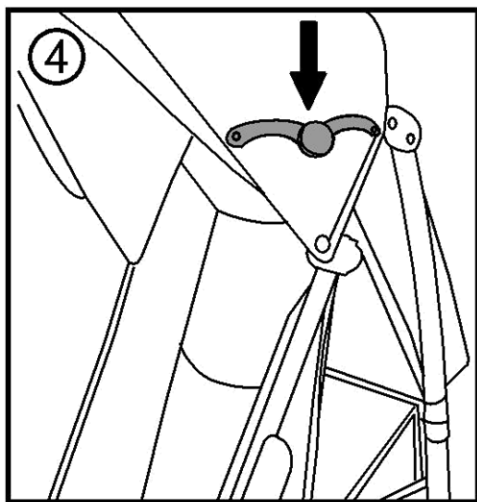
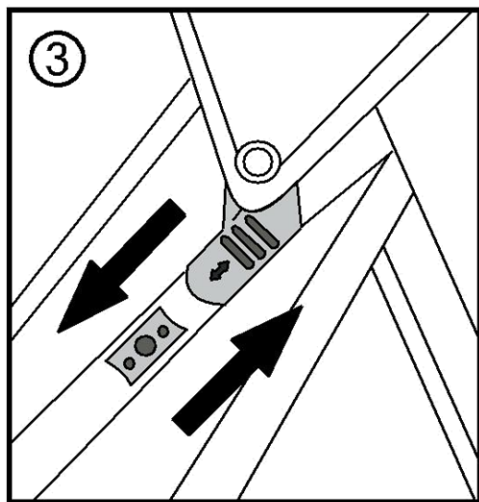
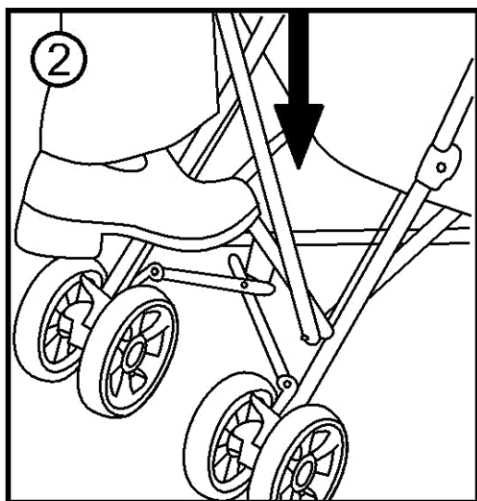
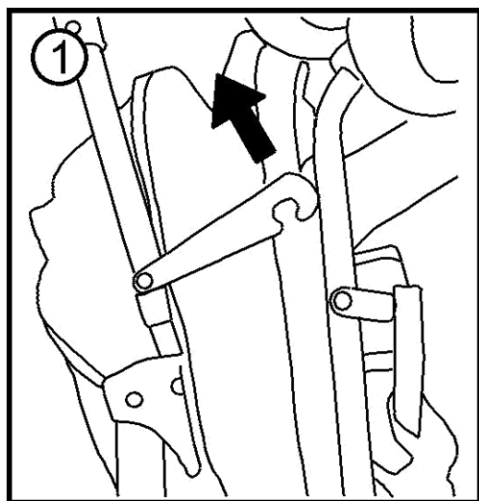

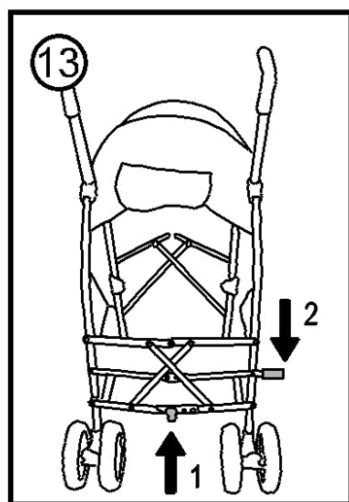
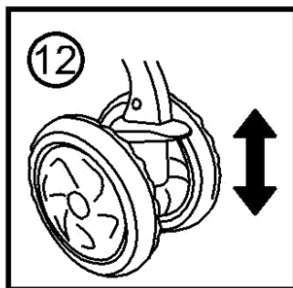
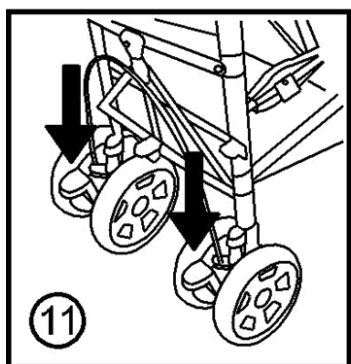
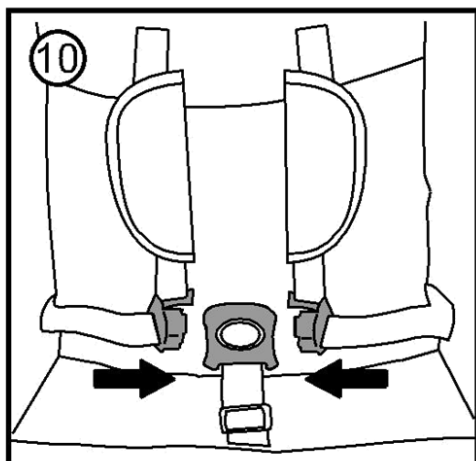
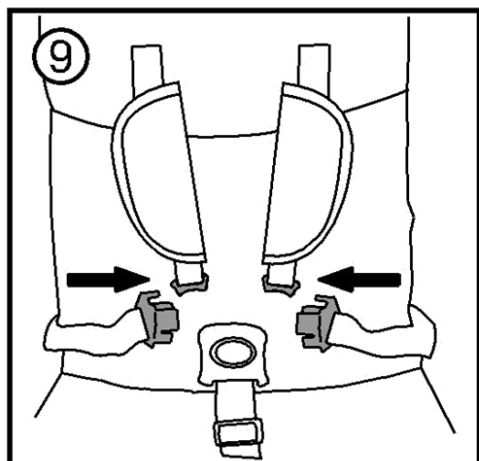
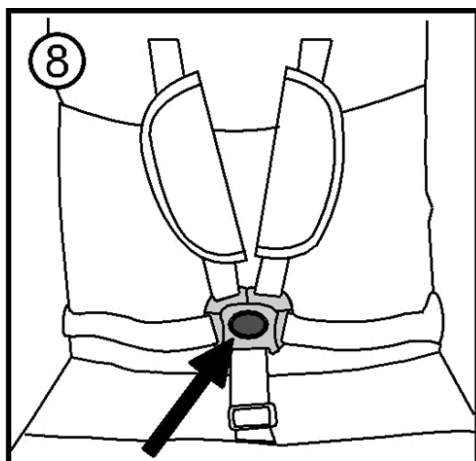
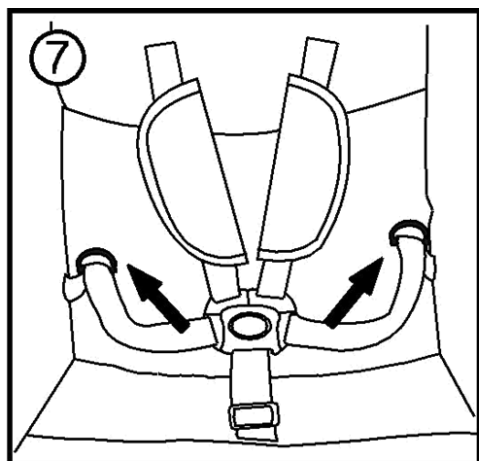

BG: ИНСТРУКЦИИ ЗА СГЛОБЯВАНЕ И УПОТРЕБА

ПРОЧЕТЕТЕ ВНИМАТЕЛНО ТОВА РЪКОВОДСТВО И ГО ПАЗЕТЕ ЗА БЪДЕЩА СПРАВКА

ГАРАНЦИЯ ЗА КАЧЕСТВО:

- Тази детска количка спазва Европейските стандарти за безопасност EN 1888 : 2005.
- Този продукт е в гаранция, определена от установените закони.
- Всички дефекти и/или повреди, причинени от грешна употреба, неспазване на правилата за безопасност, правилата за сглобяване, споменати тук, или подобрения на продукта, не се покриват от гаранцията.
- Телесните наранявания, причинени от неправилна употреба, не се покриват от гаранцията.
- Издраскванията, износването, пожълтяването на частите поради триене или от употреба на разредители, естествената влага и метеорологичните условия не са дефект при производството.
- Неправилното почистване и допирът с неизсушен материал може да образува плесен и не се признава за дефект, създаден при производството.

ВАЖНО:

**ПРЕДИ ДА ИЗПОЛЗВАТЕ ТОЗИ ПРОДУКТ, ПРОЧЕТЕТЕ ВНИМАТЕЛНО ИНСТРУКЦИИТЕ И ПРАВИЛНАТА ПОСЛЕДОВАТЕЛНОСТ НА СГЛОБЯВАНЕ, ЗА ДА ПРЕДПАЗИТЕ БЕБЕТО СИ ОТ НАРАНЯВАНИЯ! ИЗХВЪРЛЯЙТЕ И ДРЪЖТЕ НАСТРАНА ОТ БЕБЕТО ОПАКОВКИТЕ НА ЧАСТИТЕ, ЗАЩОТО МОЖЕ ДА СЕ ЗАДУШИ С ТЯХ!
НИКОГА НЕ ОСТАВЯЙТЕ ДЕТЕТО СИ БЕЗ НАДЗОР!**

СЛОБЯВАНЕ:

След отстраняване на опаковките, пхнете задните колела в основата на рамката, натискайки металния шифт, който се намира върху тях. Освободете шифта, когато колелата влезнат напълно на предназначенията места. Поставете спирачките на задните колела от външна страна. Освободете предпазната кука (Фиг. 1) и разтворете количката, натискайки надолу. Затегнете пантите, като ги натиснете надолу с крак (Фиг. 2). За да поставите сенника върху тръбите, плъзнете го надолу по вертикалните тръби (Фиг. 3). Направете същото от двете страни. Фиксирайте сенника на облегалката на бебето чрез велкро. Наклонете сенника напред и го фиксирайте, като натиснете пантите от двете страни (Фиг. 4). За да го отключите, завъртете двете пластмасови ръчки (Фиг. 3) и свалете сенника. За да затегнете предпазния лост, използвайте бутона, който се намира от страни. Натискайте куките на предпазния лост от двете страни, след като го поставите на основата на количката, докато чуete щракване (Фиг. 5). За да отстраните предпазния лост, отключете същите куки.

Детската количка е готова за употреба. Уверете се, че е разтворена напълно, здраво сглобена и стабилна. Проверете за счупени, увредени или липсващи части.

ВНИМАНИЕ: Винаги слагайте обезопасителните колани на бебето!

Този продукт не е снабден с други точки за закрепване на обезопасителните колани, освен вече посочените (Фиг. 7).

Натиснете бутона в средата на главния заключващ механизъм (Фиг. 8) и поставете бебето си в седнало положение. Настройте презрамките и предпазните колани, за да е удобно за бебето.

Съединете презрамките на раменете със страничните колани (Фиг. 9), докато чуete щракване.

След това съединете двата сглобени колана към главния заключващ механизъм, докато чуete щракване (Фиг. 10).

УПОТРЕБА НА ДЕТСКАТА КОЛИЧКА:

Тази детска количка има спирачки, свързани с едно жило. За да отключите колелата, натиснете червения спирачен лост надолу. За да ги отключите, натиснете зеления спирачен лост надолу (Фиг. 11).

ВИНАГИ ЗАКЛЮЧВАЙТЕ КОЛЕЛАТА, КОГАТО ДЕТСКАТА КОЛИЧКАТА Е В СПРЯНО ПОЛОЖЕНИЕ И СЕ НАМИРА ПОД НАКЛОН!

ПРЕДНИ ВЪРТЯЩИ СЕ КОЛЕЛА:

Предните колела на тази детска количка са снабдени с пружини и оси за по-лесна употреба. За да фиксирате колелата в изправена позиция, дръпнете лостовите на колелата нагоре. Така количката може да се движи само напред. За да върнете началното положение, натиснете лостовите надолу (Фиг. 12).

СГЪВАНЕ:

ВАЖНО: Преди да сгънете детската количка, натиснете предпазния лост до долу (Фиг. 6).

За да сгънете продукта, разхлабете предпазните системи. Първо количката се вдига и след това се дърпа ръчката (Фиг. 13).

Натискайте дръжките напред, докато детската количка се сгъне напълно. Фиксирайте сгънатото положение чрез предпазната кука.

ПРЕДУПРЕЖДЕНИЯ:

ПРЕДИ ДА СГЛОБИТЕ ТАЗИ ДЕТСКА КОЛИЧКА, **ПРОЧЕТЕТЕ ВНИМАТЕЛНО** ТЕЗИ ИНСТРУКЦИИ. ПАЗЕТЕ ГИ ЗА БЪДЕЩА СПРАВКА. НЕСПАЗВАНЕТО НА ТЕЗИ ПРЕДУПРЕЖДЕНИЯ И ИНСТРУКЦИИ МОЖЕ ДА ИМА СЕРИОЗНИ ПОСЛЕДСТВИЯ ЗА ВАШЕТО БЕБЕ.

- **ВНИМАНИЕ:** НИКОГА НЕ ОСТАВЯЙТЕ ДЕТЕТО СИ БЕЗ НАДЗОР НА ВЪЗРАСТЕН.
- ИЗХВЪРЛЯЙТЕ И ДРЪЖТЕ НАСТРАНА ОТ БЕБЕТО ОПАКОВКИТЕ НА ЧАСТИТЕ, ЗАЩОТО МОЖЕ ДА СЕ ЗАДУШИ С ТЯХ.
- Преди употреба се уверете, че всички части са затегнати здраво, заключващите системи са в изправност и всички части не са счупени или увредени. **В противен случай детската количка не е годна за употреба.**
- Уверете се, че няма разхлабени болтове, винтове или части, които могат да наранят бебето. Не използвайте продукта със счупени, дефектни или липсващи части.
- Сглобяването трябва да се извършва на безопасно разстояние от бебето.
- Не модифицирайте и не добавяйте други части към продукта, които излагат бебето на риск. Не използвайте продукта със счупени, дефектни или липсващи части.
- Сглобяването на този продукт трябва да се извършва само от възрастни.
- **ВНИМАНИЕ:** Този продукт не е подходящ за деца, които не са навършили 6 месеца или тежат над 15 кг.
- Не поставяйте този продукт в близост до източници на топлина, контакти, готварски печки, прозорци и на места, където бебето е изложено на риск.
- **ВНИМАНИЕ:** В тази детска количка може да се вмести само едно бебе.
- **ВНИМАНИЕ:** Закачането на предмет на дръжките може да влошат стабилността и безопасността на детската количка.
- Кошницата има максимално натоварване 5 кг. Тегло над посоченото може да направи кошницата нестабилна. Не слагайте предмети, които тежат над 0.2 кг, в джоба на сеника.
- **ВНИМАНИЕ:** С този продукт не може да се бяга и не може да се използва като скейтборд.
- Този продукт има обезопасителни колани за горната и долната част на тялото на бебето. Винаги ги слагайте и заключвайте бебето така, че да му е удобно.
- **ВНИМАНИЕ:** Обезопасителните колани трябва да са сложени на бебето, когато то стои самостоятелно.
- Предпазният лост е покрит с мек материал и не е предназначен да задържи бебето върху седалката. Този лост не е заместител на предпазните колани. Предпазният лост не е проектиран да издържи на теглото на вашето дете.
- Не дръжте предпазния лост и/или дръжките, за да вдигнете детската количка, докато има бебе или някакъв предмет в нея. При вдигане на детската количка винаги се държи рамката.
- Изчакайте продуктът да се охлади, преди да сложите бебето в него, след като е изложен на слънце продължително време.
- **ВИНАГИ ЗАКЛЮЧВАЙТЕ КОЛЕЛАТА, КОГАТО ДЕТСКАТА КОЛИЧКАТА Е В СПРЯНО ПОЛОЖЕНИЕ ПРОДЪЛЖИТЕЛНО ВРЕМЕ!**
- **НИКОГА НЕ ОСТАВЯЙТЕ БЕБЕТО В ДЕТСКАТА КОЛИЧКА, ДОКАТО СЕ НАМИРА НА НАКЛОНЕНИ ПЛОСКОСТИ. ТОВА ВАЖИ И В СЛУЧАЙ, ЧЕ СТЕ ФИКСИРАЛИ КОЛЕЛАТА НА КОЛИЧКАТА.**
- **ВНИМАНИЕ:** Не разгъвайте или сгъвайте детската количка, докато има бебе или предмети в нея. Бебето трябва да е на безопасно разстояние, докато разгъвате или сгъвате детската количка.
- Този продукт не е снабден с други точки за закрепване на обезопасителните колани, освен вече посочените.
- Не поставяйте пръстите си върху колелата по време на движение и върху други механизми на продукта.

ПОДДРЪЖКА НА ПРОДУКТА:

За по добра работа на продукта, следвайте тези съвети за поддръжка.
Почистването и поддръжката трябва да се извършва само от възрастни.

- Редовно проверявайте детската количка за счупени, дефектни или липсващи части.
- Пластмасовите части трябва да се почистват с кърпи, натопени в гореща вода и неутрален препарат.
- Не използвайте разтворители или белина. Изсушавайте преди употреба или съхранение.
- Изсушавайте железните части, за да предотвратите ръжда.
- Пазете продукта от вода, дъжд или сняг. Продължителното излъчване на слънчева светлина върху продукта може да предизвика промени в цветовете.
- Не използвайте резервни части, които не са одобрени и доставени от производителя. Използвайте само резервни части на Plebani.

Производителят може да обновява това ръководство по всяко време.

Plebani s.r.l. не носи отговорност за телесни наранявания, причинени от неправилна употреба на продукта.

ВАЖНИ ЗАБЕЛЕЖКИ:

- Дръжте лекарства и малки и опасни за детето предмети на разстояние от количката.
- Запазете това ръководство за бъдещи справки.
- НЕ ПОСТАВЯЙТЕ този продукт в близост до източници на топлина, контакти и на места, където бебето е изложено на риск.
- Уверете се, че този, който ползва този продукт, е запознат с функционалността му и всички правила за безопасност.



Дистрибутор:

SC SPORT BRANDS DISTRIBUTION SRL

Str. Apuseni nr.1, Deva, jud. Hunedoara

Tel: +40354 88 22 22 / email: comenzi@sport-mag.ro

Web: www.sport-mag.ro