

## ИНСТРУКЦИИ ЗА УПОТРЕБА

P099 Кош за бeбешка количка 3 в 1  
Plebani D1 Trio

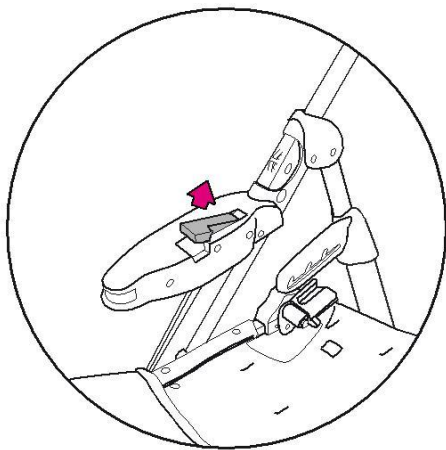

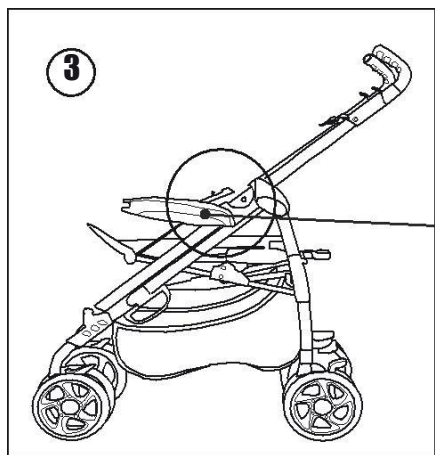

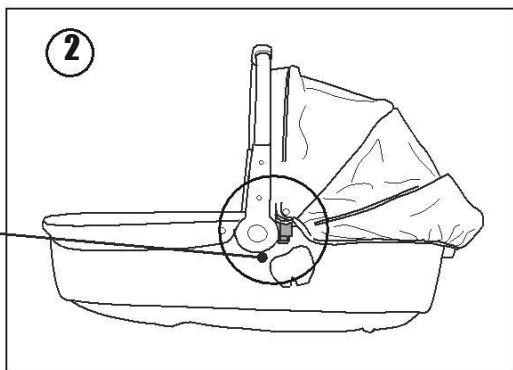
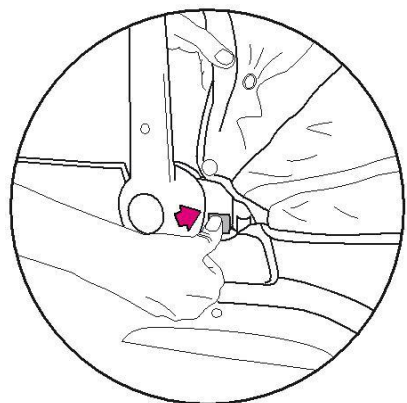
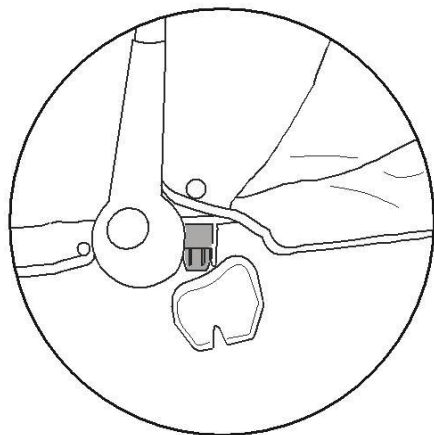
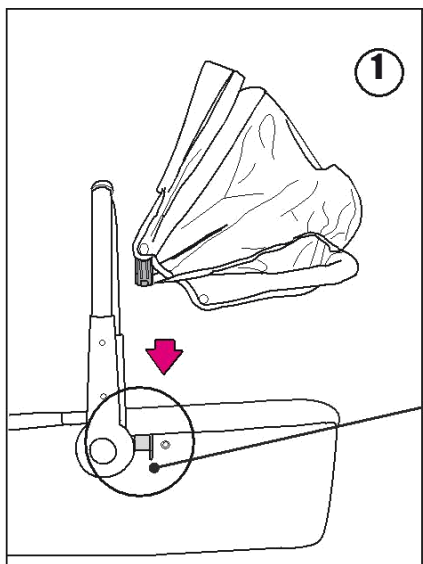
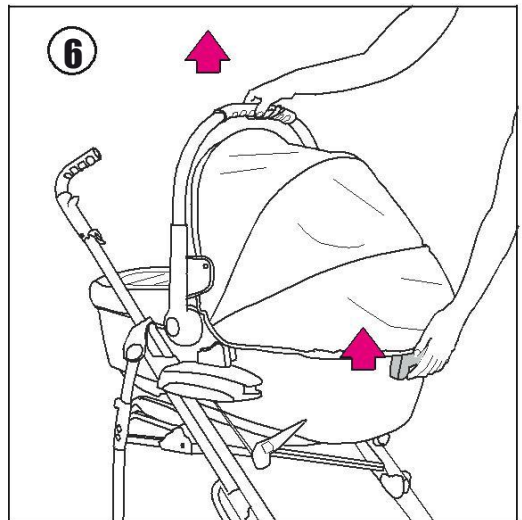
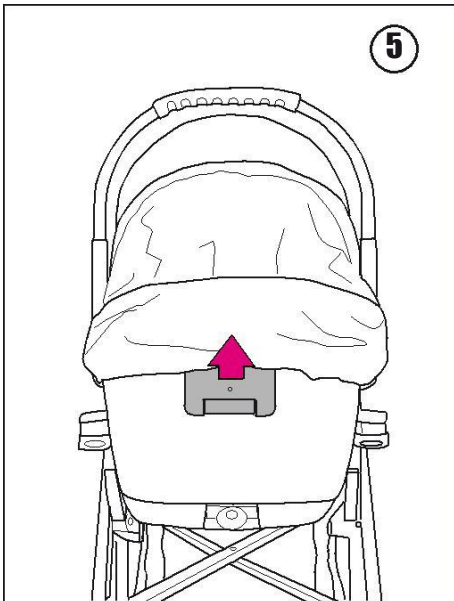
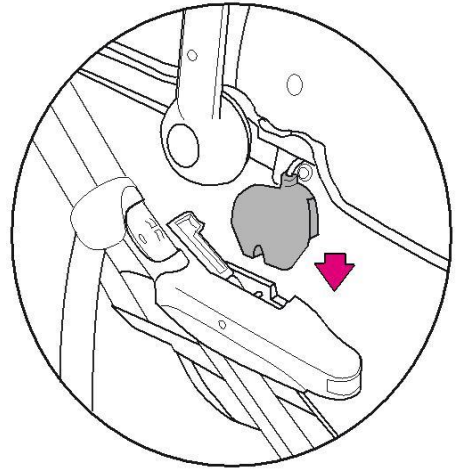
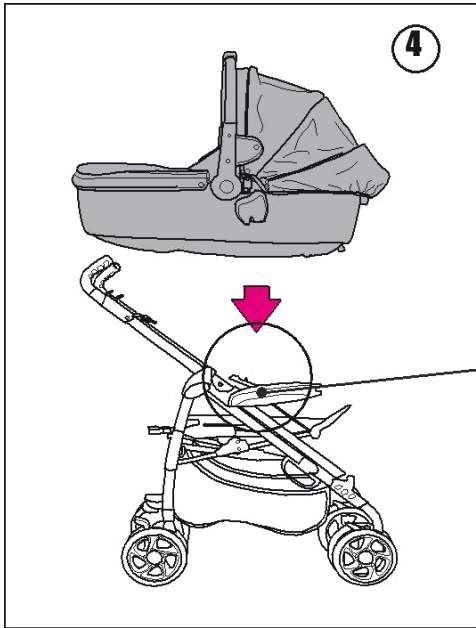

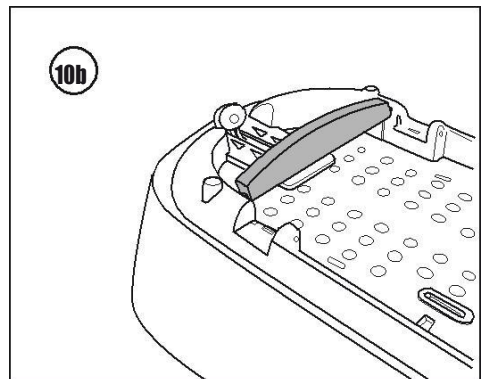
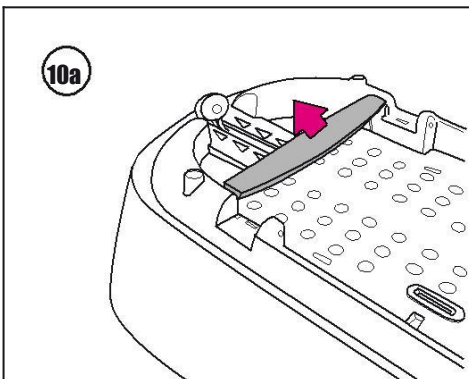
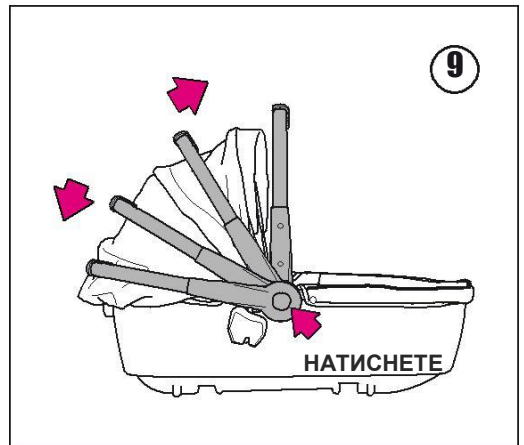
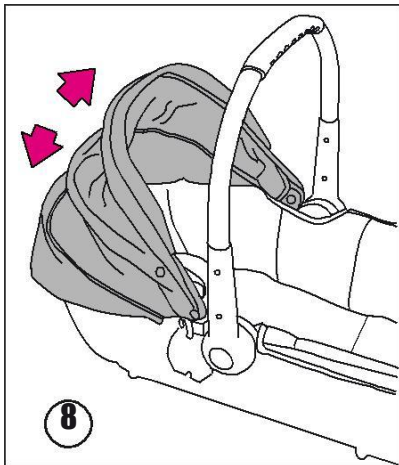
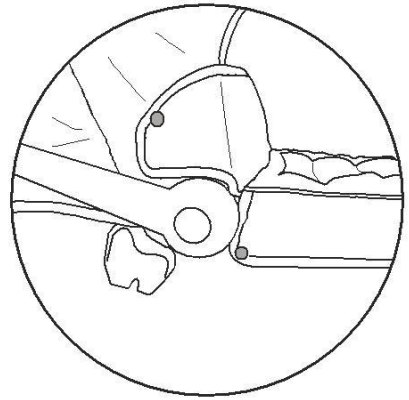
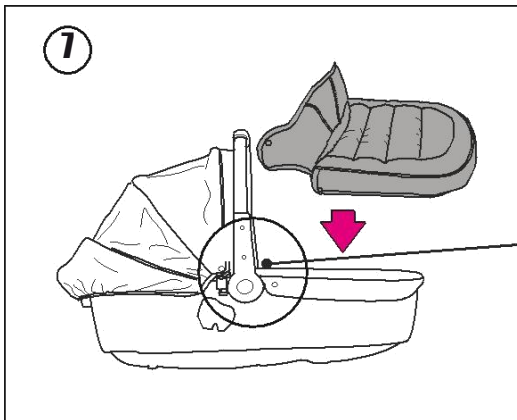

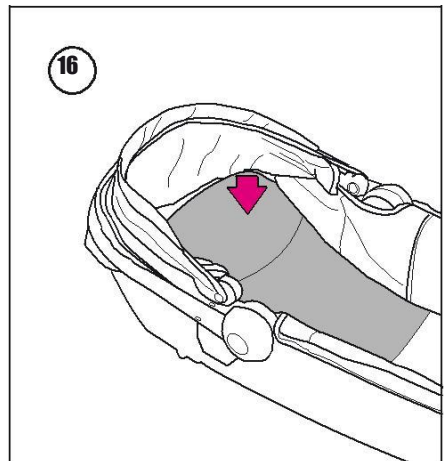
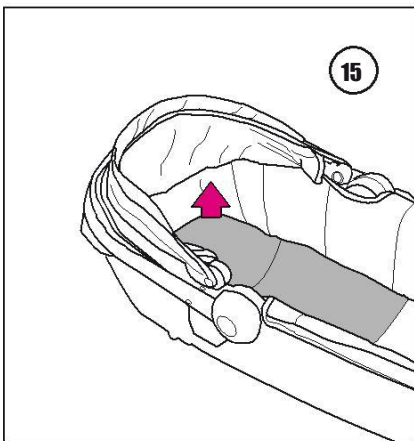
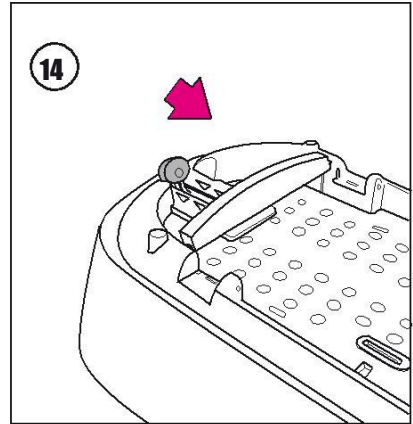
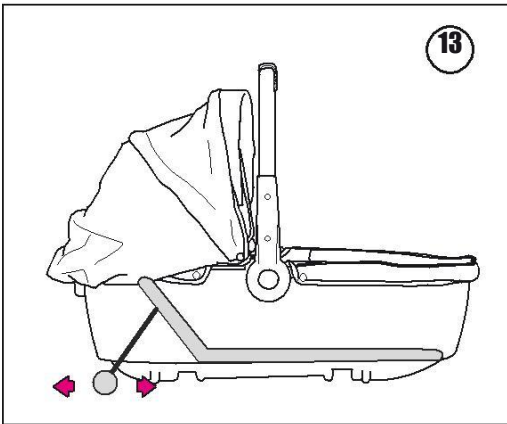
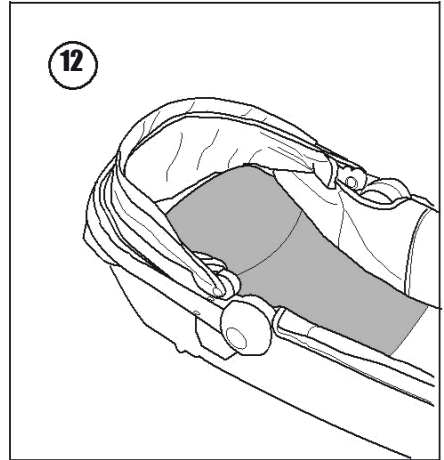
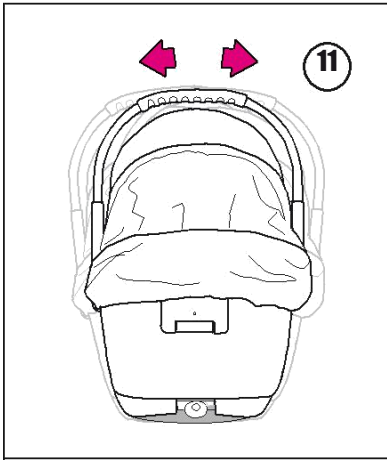



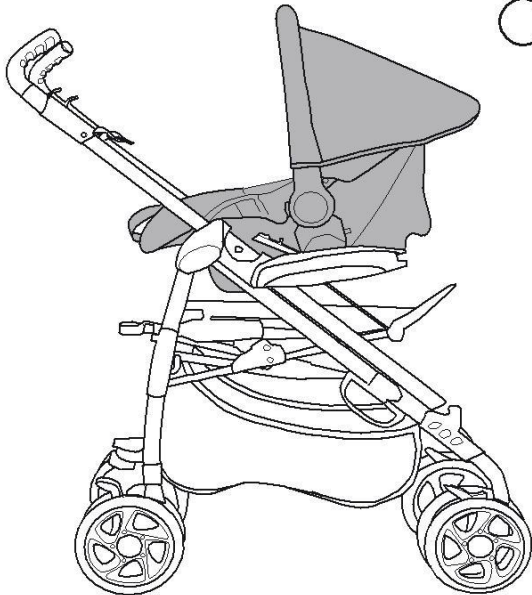





# ИНСТРУКЦИИ ЗА УПОТРЕБА И СГЛОБЯВАНЕ

**ПРОЧЕТЕТЕ ВНИМАТЕЛНО ТОВА РЪКОВОДСТВО И ГО  
ЗАПАЗЕТЕ ЗА БЪДЕЩИ СПРАВКИ**

## **ГАРАНЦИИ ЗА КАЧЕСТВО:**

- Гаранционният период на този продукт е определен от съответните действащи закони.
- Всички дефекти и повреди, причинени от неправилна употреба, неспазване на инструкциите за безопасност и сглобяване или нерегламентирани подобрения, не се покриват от гаранцията.
- Естественото износване на продукта и неправилната му употреба не се покриват от гаранцията.
- Драскотини, износване, пожълтяване на частите на продукта, причинено от неправилна употреба и използване на почистващи препарати, естествената влага и влиянията на атмосферните условия върху продукта не се покриват от гаранцията.
- Неправилното почистване, както и използване на влажни материали върху продукта, могат да доведат до поява на плесен и не се покриват от гаранцията.

## **ВАЖНО!**

ПРЕДИ УПОТРЕБА ПРОЧЕТЕТЕ ИНСТРУКЦИИТЕ ЗА БЕЗОПАСНОСТ И СГЛОБЯВАНЕ, ЗА ДА ПРЕДОТВРАТИТЕ РИСКА ОТ НАРАНЯВАНЕ НА ВАШЕТО ДЕТЕ.  
ИЗХВЪРЛЕТЕ И ДРЪЖТЕ НАСТРАНА ВСИЧКИ НАЙЛОНОВИ ТОРБИЧКИ ОТ ПАКЕТА.  
ТЕ ПРЕДСТАВЛЯВАТ РИСК ОТ ЗАДУШАВАНЕ!

**НИКОГА НЕ ОСТАВЯЙТЕ ВАШЕТО ДЕТЕ БЕЗ РОДИТЕЛСКИ НАДЗОР!**

## **СГЛОБЯВАНЕ:**

1 - Премахнете и изхвърлете найлоновите пликосе. Прикрепете сенника, като вкарате пластмасовите елементи в дупките от двете страни (Фиг. 1). За да го свалите, натиснете бутоните от двете страни (Фиг. 2) и го издърпайте.

**ВАЖНО:** Преди да започнете сглобяването, активирайте спирачката.

2 - За да прикрепите коша към шасито, дръпнете предпазителите от двете дръжки (Фиг. 3), приближете коша към рамката и вкарайте фиксиращите куки в дупките от двете страни (Фиг. 4). Кошът вече е фиксиран върху шасито и количката е готова за употреба (Фиг. 17).



**ВАЖНО:** Уверете се, че шасито е добре закрепено от двете страни, за да сте сигурни, че няма да се отключи и да застраши безопасността на бебето ви.

3 – Кошът е снабден с бърза и опростена отключваща система. За да освободите коша от шасито, хванете дръжката с една ръка, а с другата натиснете лоста, разположен върху пластмасовата част на гърба на коша (Фиг. 5). Повдигнете коша, за да го освободите от рамката (Фиг. 6).

4 – Нашият кош е снабден с покривало за крачета, за да осигури допълнителна защита на бебето. За да го прикрепите, първо закопчайте за пластмасовата част, след това – за сенника (Фиг. 7). Повторете същото и от другата страна, като държите покривалото максимално близо до коша.

**Благодарение на лесната за употреба модулна система за заключване, модел D1 TRIO може да се използва заедно с нашата седалка за кола GRUPPO 0+, модел PRIMUS (фиг. 19), и с нашата количка (фиг. 18). Вижте съответните инструкции и ръководства за употреба за всеки продукт.**

## **ВНИМАНИЕ:**

**ПРЕДИ ДА СГЛОБИТЕ ТОЗИ ПРОДУКТ, ПРОЧЕТЕТЕ ВНИМАТЕЛНО УПЪТВАНЕТО. ЗАПАЗЕТЕ ГО ЗА БЪДЕЩИ СПРАВКИ. НЕСПАЗВАНЕТО НА ИНСТРУКЦИИТЕ МОЖЕ ДА ДОВЕДЕ ДО СЕРИОЗНИ ПОСЛЕДСТВИЯ, СВЪРЗАНИ С БЕЗОПАСНОСТТА НА ДЕТЕТО ВИ.**

- **ВАЖНО:** НИКОГА НЕ ОСТАВЯЙТЕ ДЕТЕТО СИ БЕЗ НАДЗОР НА ВЪЗРАСТЕН. Изхвърлете и дръжте далеч от бебето найлоновите пликове от опаковката, защото може да представляват риск от задушаване.
- Продуктът трябва да се използва, държи и сглобява само от възрастни.
- Преди употреба проверете дали всички заключващи механизми работят правилно и дали всички части са в изправно състояние и нямат дефекти или наранявания. Ако забележите такива, **НЕ ИЗПОЛЗВАЙТЕ ПРОДУКТА.**
- **ВАЖНО:** Този продукт е подходящ за деца, които не могат да седат самостоятелно и да се въртят и изправят, използвайки ръце и колене.
- **ВАЖНО:** Максимално тегло на бебето: **9 кг.**
- Дръжте количката далеч от източници на топлина, електрическа мрежа, отворени прозорци и врати и други опасности.
- Използването на части и аксесоари, както и извършването на модификации, които не са позволени от производителя, могат да направят продукта по-малко безопасен.

- Преди употреба проверете дали заключващата система работи правилно и дали подложката, дъното и всички други части са изправни.
- **ВНИМАНИЕ:** Не извършвайте дейности като отваряне, затваряне и регулиране на коша, докато бебето е вътре.
- Не оставяйте други бебета около коша.
- **ВНИМАНИЕ:** Когато захващате кошчето за рамката, изпълнявайки функцията на люлка, **ВИНАГИ МОНТИРАЙТЕ С ЛИЦЕ КЪМ ВЪЗРАСТЕН.**
- Винаги проверявайте дали кошът е правилно заключен към шасито.
- За поддръжка на кошчето вижте секция ГРИЖА И ПОДДРЪЖКА.

## **ГРИЖА И ПОДДРЪЖКА**

За по-добро функциониране и поддръжка на продукта следвайте инструкциите.

- Следващите действия трябва да се извършват само от възрастен.
- Използвайте топла вода и неутрални препарати за почистване на текстилните и пластмасовите части на продукта.
- Не използвайте концентрати. Не използвайте белина. Изсушете идеално преди употреба и съхранение.
- Подсушете добре металните части, за да избегнете появата на ръжда.
- Дръжте коша на сухо място и далеч от слънце, за да избегнете повреда или промяна на материята.
- Използвайте единствено резервни части, които са одобрени и доставени от производителя.



**Дистрибутор:**

**SC SPORT BRANDS DISTRIBUTION SRL**

Str. Apuseni nr.1, Deva, jud. Hunedoara

Tel: +40354 88 22 22 / email: [comenzi@sport-mag.ro](mailto:comenzi@sport-mag.ro)

Web: [www.sport-mag.ro](http://www.sport-mag.ro)